

SK135SR

新たな *F* が始まる。

林業専用ベースマシンF仕様

実感できるほどのパフォーマンス向上を実現！
新しい林業向けSK135SR、いよいよ誕生！

さまざまな林業機械それぞれの稼働状況を見つめ、従来機を徹底的に検証し、コベルコはいま林業専用ベースマシンをモデルチェンジ。各種林業アタッチメントとのマッチング、高負荷作業の効率アップ、走行力アップなどをテーマに、現場で真に頼りにされる機械の理想を追求しました。新型F仕様、まずは13トンクラスから。

パワーアップ林業専用制御システム

出力アップした新型エンジン搭載に加え、F仕様専用のパワー制御システムを搭載。旋回力、走行力、登坂力、高性能林業アタッチメントの駆動力など、現場で求められるパフォーマンスを最大限引き出し、あらゆる作業を効率化。

●作業&走行パフォーマンス

約20%UP (従来機比)

●エンジン定格出力

73.9kW ← 69.2kW (従来機)

林業用油圧配管(選択)

装着する林業アタッチメントに合わせて選択できる専用油圧配管を各種用意。現地改造の必要がなく、高い品質と信頼性を実現。

エンジン冷却システム『iNDR』

独自の構造がエンジンを過熱させずオーバーヒートを防止。冷却機器の日常清掃も必要なく、フィルタの清掃だけでOK。超低騒音運転も実現。



枯葉侵入防止メッシュカバー

エンジンルームの吸気口および排気口から落ち葉や降雪が入り込まないようにカバーを装備。

ROPSキャブ

万一の転倒や材の落下時にオペレータを保護する、林業安衛則に対応した4本支柱構造の高強度タイプ。

キャブ2面ガード

視界を大きく遮らない放射状の縦格子ガードをキャブ前面上下に装備。

本体右前ガード(オプション)

アッパー右サイドを材の接触から保護。工具レスで開閉ができてメンテナンス性が向上。

新型環境エンジン

DOC(排ガス後処理装置)および尿素SCRシステム搭載によりオフロード法2014年基準に適合。



申請中

申請中

※写真はイメージです。実際の仕様とは一部異なります。

低燃費のコベルコ!
低炭素社会の実現へ

■外形寸法図 (単位: mm)

※図はイワフジ工業GS-90Lウッドグラップル、キャブ天井ガード装着時。
*印はシュー突起を含みません。

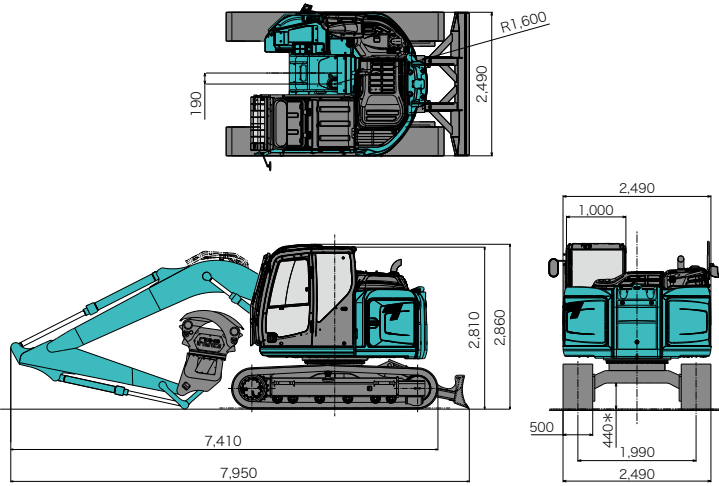

■作動範囲図 (単位: mm)

※図はイワフジ工業GS-90Lウッドグラップル、キャブ天井ガード装着時。
*印はシュー突起を含みません。

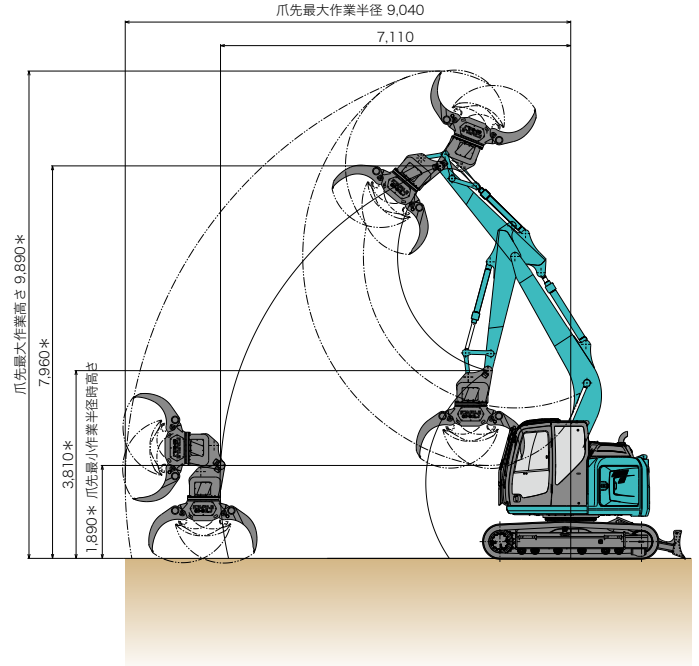

■主な仕様

機種名	SK135SR	
本体型式	SK135SR-5F	
車名及び型式	コベルコ YDR-LH03/YY08	
性能	標準バケット容量(山積)	m ³ 0.5
	旋回速度	min ⁻¹ {rpm} 11.0{11.0}
	走行速度(1速/2速)	km/h 3.4 / 5.6
	登坂能力	%(度) 70(35)
	最大掘削力	バケット kN{kgf} 90.1{9,190}
	アーム kN{kgf} 64.4{6,560}	
質量	運転質量(ドーザ付)	kg 14,800{15,500}
	接地圧	kPa{kgf/cm ² } 46.0{0.47}

エンジン	型式	いすゞ 4JJ1XDRA
	種類	インタークーラーポ付直接噴射式ディーゼル
	定格出力	kW/min ⁻¹ {PS/rpm} 73.9/2,000{100.5/2,000}
	燃料タンク容量	ℓ 190
	尿素水	ℓ 34
油圧装置	油圧ポンプ	形式 可変容量アキシャルピストン2 + ギヤ1
		設定圧 MPa{kgf/cm ² } 34.3{350}
	旋回モータ形式	アキシャルピストンモータ(1個)
	走行モータ形式	可変容量アキシャルピストンモータ(2個)
	油圧作動油	ℓ 全量 168(タンク内油量 79.3)

単位は国際単位系のSI単位表示で〔 〕内は従来表示です。
質量は標準シュー(500mm 等高シュー)装着時の値で先端アタッチメントは含みません。

■専用油圧配管と主な適合アタッチメント

- ハーベスタ&プロセッサ配管/ハーベスタ[南星機械(NPH-48)、イワフジ工業(GPI-40TC)、PONSSSE(H6)、KESLA(25RHSII、25SH)、KETO(150)、KONRAD(WH50) ほか] プロセッサ[イワフジ工業(GP-35A、GP-35V、GP-45V)、南星機械(CM-40Z)ほか]
- N&B配管/木材グラップル[イワフジ工業(GS-90LJV)、南星機械(A45ML-1、A45PL-1)ほか] フェラーパンチャザウルス[松本システムエンジニアリング(MSE-45FGZX)ほか]
- 回転N&B配管/木材グラップル[イワフジ工業(GS-90LJ)、南星機械(A45L-1)ほか]
- KG専用配管/木材グラップル[コベルコ建機(KG04-3)] グラップルソー [コベルコ建機(KG04-SF3A、KG04-SF3B)] ※KG専用配管は他社製グラップルとの併用はできません。

■主な標準装備品

- 消火器 ●キャブ2面ガード(前面上下) ●強化型上部本体アンダカバー ●強化型ロワアンダカバー ●後方確認カメラ ●枯葉侵入防止メッシュカバー ●追加ウエイト(+580kg) ほか

■主なオプション装備品

- 上部本体右前ガード ●マフラーテールパイプカバー ●キャブ前工具箱 ●アーム配管ガード ●ブーム配管ガード ●600mm等高シュー ●700mm等高シュー ●キャブ2ライト ●サスペンション付シート ●エアサスペンションシート ●枯葉・積雪ガード ●キャブ天井ガード ●マルチコントロール ●1WAYコール ●走行アラーム ●増設トラックガイド ほか

- 運転席から離れる場合はアタッチメントを接地させるなどの適切な措置を施してください(掲載写真はカタログ用にポーズをつけて撮影したものです)。
- 製品写真にはオプション装備品およびカスタム装備が含まれている場合があります。
- 本カタログで使用される標準「KOBELCO」は、株式会社神戸製鋼所の登録商標です。また、当社商品名、サービス名およびロゴマークは、コベルコ建機株式会社の商標または登録商標です。その他の会社名やロゴマーク、商品名、サービス名は、各社の商標、登録商標もしくは商号です。
- 本カタログに掲載されている林業機械の運転には、木材抜出機械等に係る「労働安全衛生規則」(平成26年12月1日施行)に定める特別安全教育の受講が必要です。また、掘削用バケット等を装着して運転する場合には「車両系建設機械運転技能講習」の修了証が必要です。詳しくは最寄りの営業所かコベルコ教室へお問い合わせください。

コベルコ教室のウェブサイト



コベルコ建機株式会社

www.kobelco-kenki.co.jp

東京本社 / 〒141-8626 東京都品川区北品川 5-5-15 ☎03-5789-2111

東日本コベルコ建機(株) 〒272-0002 千葉県市川市二俣新町 17 ☎047-328-7111

北海道支社 ☎011-788-2382 北東北支社 ☎019-637-0444 南東北支社 ☎0223-24-1141
南関東支社 ☎047-328-2322 北関東支社 ☎048-794-3323 信越支社 ☎025-259-3711

西日本コベルコ建機(株) 〒660-0086 兵庫県尼崎市丸島町 46 番地の 1 ☎06-6414-2100

中部支社 ☎052-603-1201 関西支社 ☎06-6414-2108
中・四国支社 ☎082-810-3660 九州支社 ☎092-410-3030

■お問い合わせは……

