

■ 主な装備品 ○印は標準、○印はオプション、-印は設定なしを示します。

機種名	SK210D [LC]	SK350D [LC]
■ キャブ		
解体キャブ(ROPS、3面ガード付)	○	○
■ ブーム		
HD ブーム	○(吊環付)	○
HD2ポジションブーム*	○(吊環付)	○
■ アーム		
HD アーム	○	○
■ ブーム&アーム配管		
マグネット+N&B配管	○	○
マグネット+回転N&B配管	○	○
ハイリーチクレーン	○	-
■ シュー		
600mm等高シュー	○	○
600mmHDシュー	-	○
700mm等高シュー	○	○
790mm等高シュー	○	-
800mm等高シュー	-	○
ゴムパッドシュー	○	-
■ カウンタウエイト		
セミ増量ウエイト(+830kg、吊環付)	○	-
増量ウエイト(+1,670kg)	○	-
増量ウエイト(+1,540kg)	-	○
■ シート		
サスペンションシート(アームレスト付)	○	○
■ その他		
マルチコントロール	○	○
エアコン	○	○
自動給脂装置	○	○
寒冷地作動油	○	○
電磁リリフ弁	○	○
走行アラーム	○	○
増設トラックガイド(強化型)	○	○
ID キー(高速版)	○	○
黄色回転灯	○	○
ハイリーチ用黄色回転灯	○	-
解体用ロフ工具箱	○	○
増設右カメラ(標準モニタ)	○	-
増設右カメラ+増設モニタ	-	○
イーグルアイビュー	○	○
1WAYコール	○	○
ハイリーチ用水準器	○	-
延長ハンドレール	○	○
工具	○	○
グリスガン	○	○
700mm シュー用ステップ	○	○
800mm シュー用ステップ	○	○
ブームアットガード	-	○

* HD2ポジションブームではハイリーチクレーンの選択はできません。

- 運転席から離れる場合はアタッチメントを接地させるなどの適切な措置を施してください(掲載写真はカタログ用にポーズをつけて撮影したものです)。
- 製品写真にはオプション装備品が含まれている場合があります。
- 本カタログで使用される商標「KOBELCO」は、株式会社神戸製鋼所の登録商標です。「eマック®」「ハイリーチクレーン®」はコベルコ建機株式会社の登録商標です。また、当社商品名、サービス名およびロゴマークは、コベルコ建機株式会社の商標または登録商標です。
- その他の会社名やロゴマーク、商品名、サービス名は、各社の商標、登録商標もしくは商号です。
- 機体質量3トン以上の建設機械の運転には作業内容に応じた「車両系建設機械運転技能講習」の修了証が必要です。機体質量3トン以上のブレーカ、鉄骨切断機(鉄骨切断機、コンクリート圧砕機、解体用つかみ機)の運転には「車両系建設機械(解体用)運転技能講習修了証」の取得が必要です。詳しくは最寄りの営業所か教習所へお問い合わせください。

コベルコ教習所のウェブサイト



コベルコ建機株式会社

■お問い合わせは……



製品および販売サービス窓口の情報は
コベルコ建機 日本サイトにて確認できます。

小割マグネット仕様機



低燃費のコベルコ!
低炭素社会の実現へ

クラスアップで現場の可能性を広げる 小割マグネット仕様機SK350D、誕生！

鉄筋コンクリート構造の解体現場において、
作業時間短縮のキーポイントとなる鉄筋処理をともなう小割作業。
コベルコはその効率化に大きな力となる、発電機駆動のマグネット付小割圧碎機の装着を前提とした、
小割マグネット仕様機を新たに開発しました。
コンクリートガラの小割作業はもちろん、鉄筋の分離、分類、回収、
そして積み込み作業までをスムーズに行える解体ベースマシンSK210Dに加え、
近年の解体対象物の大型化、コンクリート強度向上に伴う
大型解体需要に応えるべくワンランク上のSK350Dを新たに開発しました。
100tクラスの大型重機で解体したコンクリートガラを、
効率的に処理できる35tクラスの小割マグネット仕様機SK350D。
長年にわたる建設リサイクル機械および金属リサイクル機械開発による
技術の蓄積があったからこそ完成したコベルコ最新技術の結晶です。

SK210D SK350D



建物解体現場の小割マグネット作業に最適な性能を。 専用開発した本体構造および機能・装備。

定格出力26kW*の発電電動機を内蔵

ハイブリッドショベルおよびeマグ®搭載マグネット仕様機にも採用されているエンジン直結型発電電動機およびコントロールユニットを採用。220Vのインバータマグネット出力により、作業量を稼げる発電機駆動のマグネット付小割圧砕機を装着できます。

**220Vタイプの
マグネット付小割圧砕機 対応**

* 定格出力:SK210D [25kW]/SK350D [26kW]

エネルギーロスを大幅に削減

エンジン直結型発電電動機がダイレクトにマグネット用電力を供給。エンジンパワーを油圧エネルギーに変えてさらに電気エネルギーに変える油圧駆動発電機別置タイプに比べて、エネルギー変換ロスを大幅に低減。エンジンおよび油圧システムの低燃費性とあわせて、燃料消費量を大きく削減できます。

●油圧ポンプ、油圧配管、油圧モータのない
エネルギー伝達

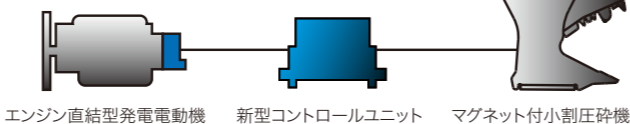

マグネット用発電機の追加装備不要

マグネット用の電源はエンジン直結型発電電動機から。発電機および制御盤を追加装備するための本体工事は不要です。

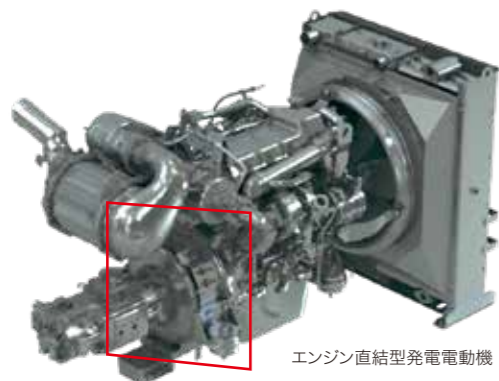

※画像はSK210Dです。

ハードな解体作業に適した強化型アタッチメント

アタッチメントにはピン回りの強度を高めたHDブームおよびHDアームを採用。振動の激しいブレイカ作業にも、クレーン作業(ハイリーチクレーン*:SK210Dのみオプション)にも、十分な強度で対応できます。



ワイドな作業視界を確保

マグネット用発電機および制御盤を本体上部に追加設置する必要がないため、キャブ右側または後方に視界を遮る死角が生まれず、解体キャブのワイドな視界がそのまま生かされます。



安定性を確保する増量ウエイト

SK350Dには高い安定性を得られる増量ウエイトを標準装備。SK210Dにはセミ増量ウエイトを標準設定。さらにLC仕様と同等の安定度・先端装着可能質量を確保できる増量ウエイトもオプション設定しています。



※画像はSK210Dです。

吊り作業が行えるハイリーチクレーン* をオプション設定(SK210Dのみ)

パケットリンク部の格納式フックによりクレーン作業が可能。荷重検出機能とクレーン安全機能を装備し、移動式クレーン構造規格に適合しています。

**最大吊り上げ能力
2.9t × 6.0m (定置吊り)**

※HD2ポジションブームではハイリーチクレーンは選択できません。
※作業に際しては法令の定め及び取扱説明書の記載内容を遵守してください。

縦格子キャブガード

視界を遮らない放射形状の縦格子ガードを前窓下・前窓上・天窗の3面に装備し、破砕片の飛散からオペレータを守ります。



先端アタッチメントの交換も容易

アタッチメント交換にともなう油圧回路や流量の切り替えをスイッチ操作で容易に行えます。



バケット ニブラー ブレイカ



※マグネット付小割圧砕機の使用時はニブラーモードを選択の上、マグネットメインスイッチをONにしてください。

■ 主な仕様

機種名		SK210D [LC]	SK350D [LC]
本体型式		SK210D [LC] -10	SK350D [LC] -10
エンジン型式		日野 J05E-UM	日野 J08E-YD
エンジン定格出力	kW/min ⁻¹	119/2,000	201/2,100
燃料タンク容量	L	320	503
尿素水タンク容量	L	34	83
標準バケット容量	m ³	0.8	1.4
アームトップピン径	mm	Φ 80	Φ 90
アタッチメント装着可能質量	セミ増量ウエイト (STD ロフ [LC ロフ])	kg	2,750 [-]
	増量ウエイト (STD ロフ [LC ロフ])	kg	3,090 [3,410]
運転質量	セミ増量ウエイト (STD ロフ [LC ロフ])	kg	21,700 [-]
	増量ウエイト (STD ロフ [LC ロフ])	kg	22,700 [23,000]
旋回速度	min ⁻¹ [rpm]	10.5	10
走行速度 (2速 / 1速)	km/h	5.8 / 3.6	5.6 / 3.3
登坂能力	% (度)	70 (35)	70 (35)
油圧ポンプ設定圧	MPa	34.3	34.3
油圧作動油	L	全量 248 (タンク内油量 139)	全量 410 (タンク内油量 245)

※単位は国際単位系のSI 単位表示です。

■ 作動範囲 (単位:mm)

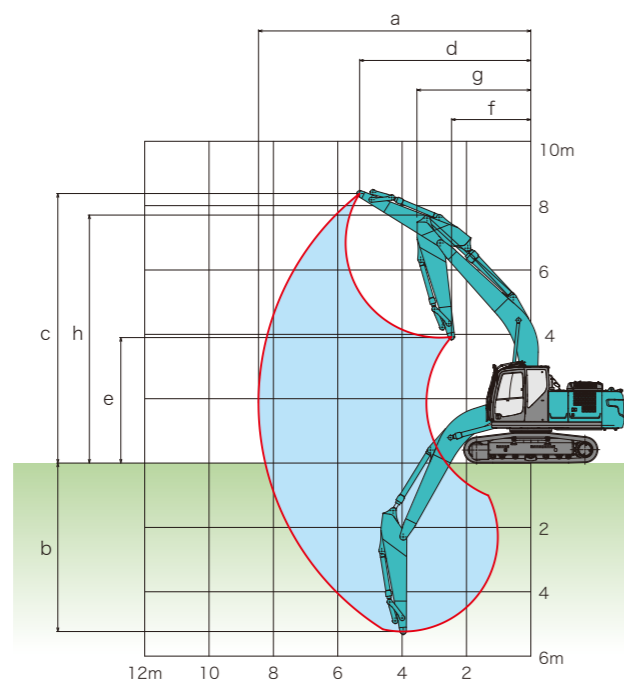

機種名	SK210D [LC]		SK350D [LC]	
	標準ブーム	2ポジションブーム	標準ブーム	2ポジションブーム
a 最大作業半径(アーム先端)	8,460		9,570	
b 最大作業深さ(アーム先端)	5,240	4,000	5,870	4,690
c 最大作業高さ(アーム先端)	8,380	9,550	9,060	10,340
d 最大作業高さ時半径(アーム先端)	5,320	3,320	6,470	4,680
e アーム抱込姿勢時最大ダンプ高さ(アーム先端)	3,900	4,480	4,310	4,950
f アーム抱込姿勢時半径(アーム先端)	2,460	1,810	2,990	2,390
g 前方最小旋回半径	3,540	2,170	4,310	3,000
h 前方最小旋回半径時高さ	7,710	8,330	8,640	9,350

■ 外形寸法 (単位:mm)

SK210D [LC] ※[]内はLC仕様の値です。

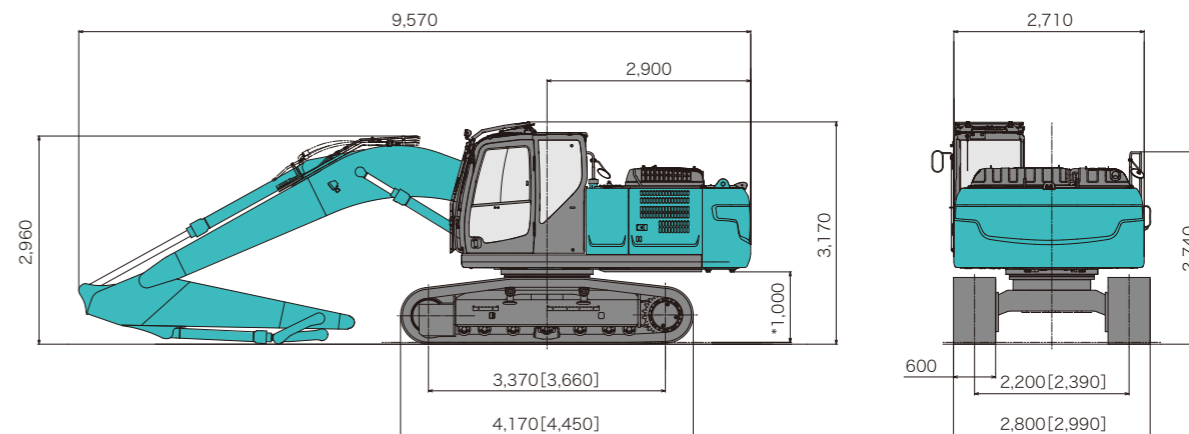

*印はシュー突起を含みません。

SK350D [LC] ※[]内はLC仕様の値です。

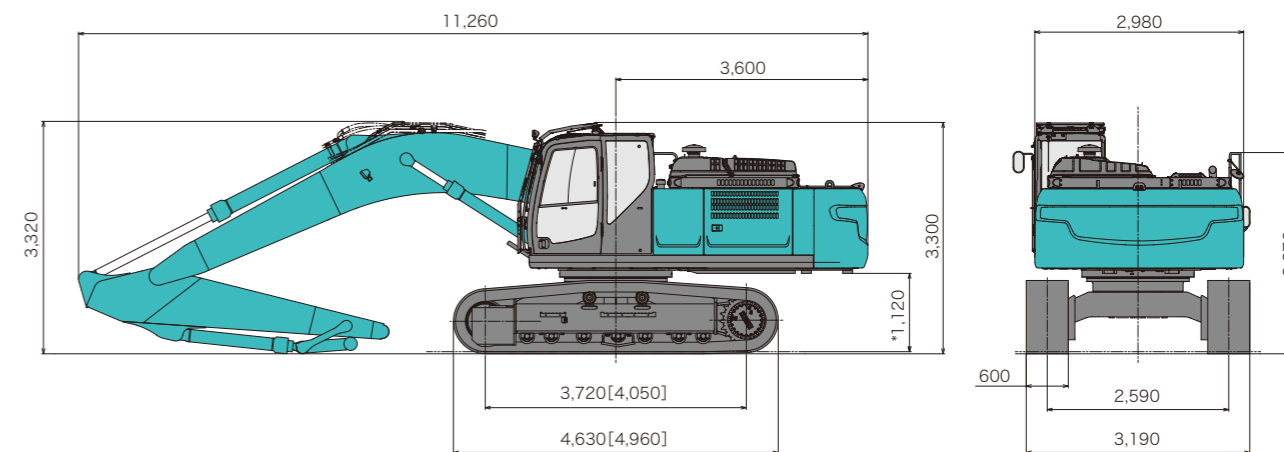

*印はシュー突起を含みません。