

狭い場所でも本格掘削。

1.5トンクラスの“ビッグなミニ”、いよいよ誕生。

好評のコベルコ後方超小旋回ミニショベル、「ぐいぐい使える」ビートルシリーズに最も小さな新たな仲間が登場しました。SK15SR。後方超小旋回型ならではの狭所作業性、ボードレスの伝統受け継ぐクローラ幅伸縮機能、さらには飛躍的な仕事量アップをもたらすパワフルな作業能力。そしてシンプル化したメンテナンス性、ひろびろ快適な操作空間、環境規制対応など。機能充実、特長多彩。

すなわちかつてないビッグな1.5トンミニ。ビートルの名前で誕生しました。

SK15SR注目の5ポイント

1 最小進入幅990mm

2 高効率油圧システムIFPS

3 独自形状ドーザ

4 足元ひろびろ運転空間

5 排ガス3次規制対応

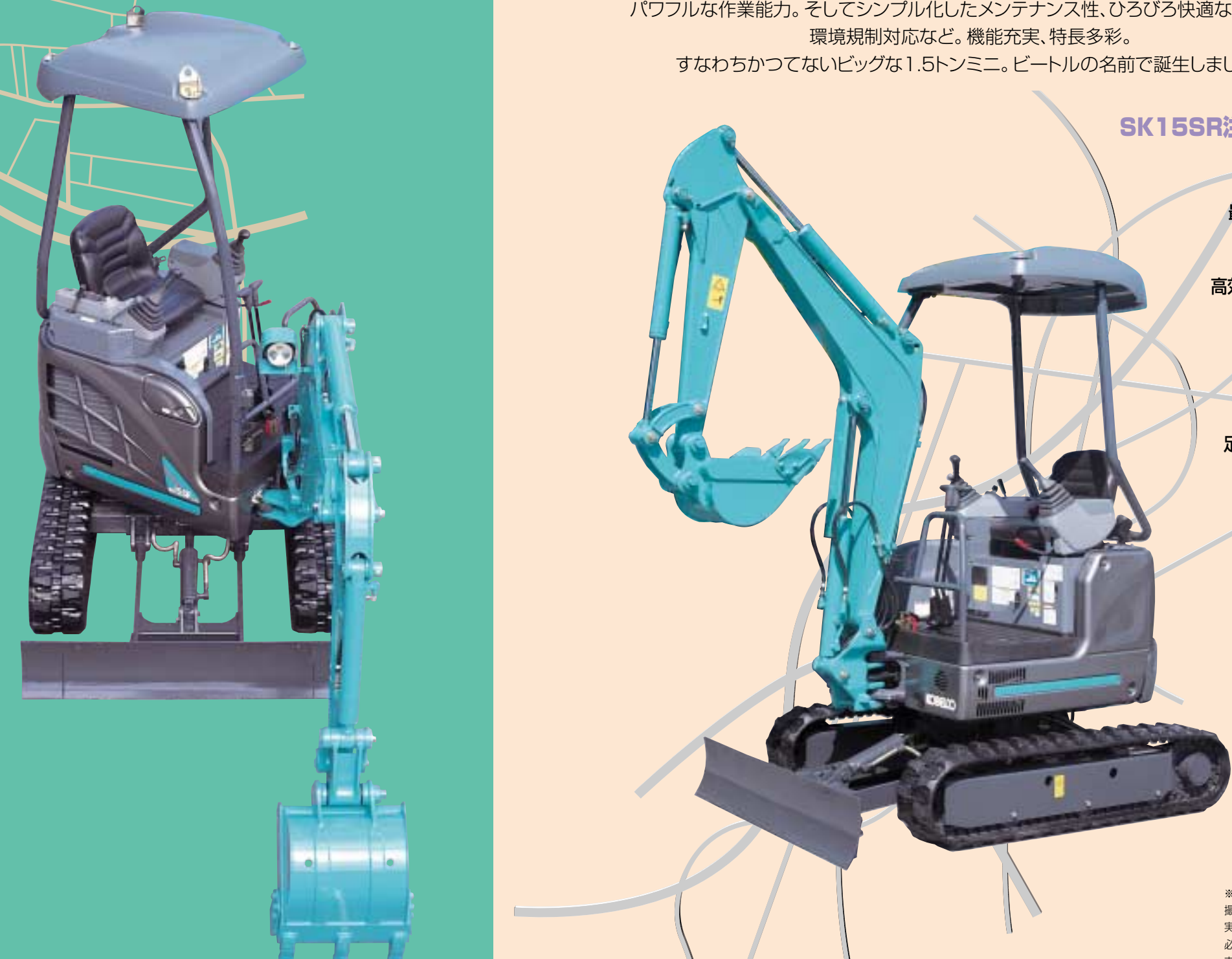

後方超小旋回ミニショベル

sk15SR Beetle

いちばん小さいビッグなミニ。

■作動範囲図(単位:mm)

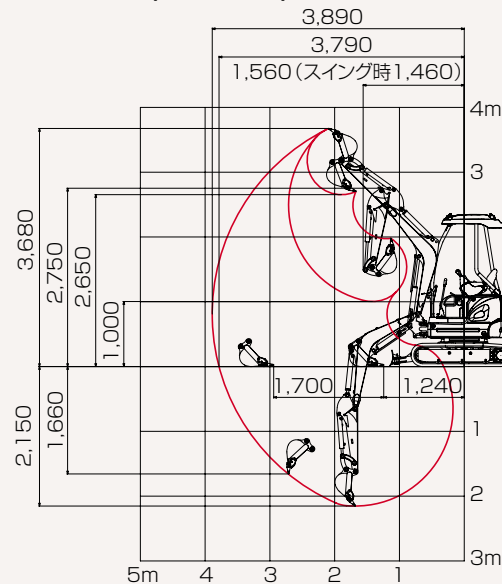

■外形寸法図(単位:mm)

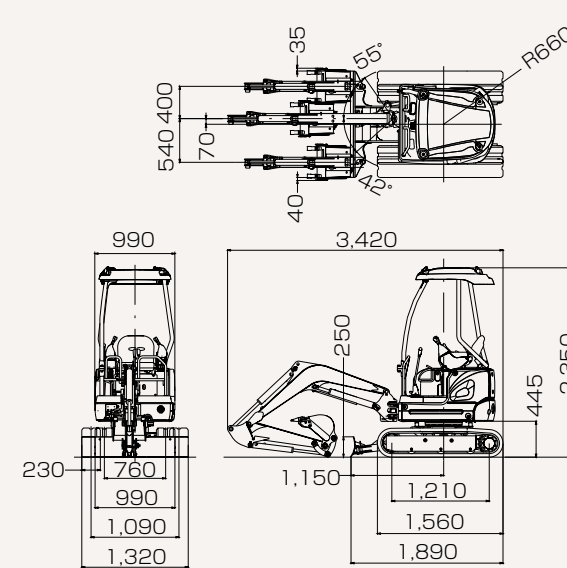

■仕様

本体型式	SK15SR-3		
	ゴムクローラ	鉄クローラ	
●質量			
機械質量	kg	1,620	1,670
機体質量	kg	1,250	1,300
●バケット			
標準バケット容量	m ³	0.044	
標準バケット幅	mm	450(サイドカット含む)	
●エンジン			
型式	三菱重工 L3E		
種類	渦流室式ディーゼル		
定格出力	kW/min ⁻¹ [PS/rpm]	11.3/2,200 [15.4/2,200]	
燃料タンク容量	ℓ	22	
●性能			
走行速度	km/h	4.0/2.0	3.6/1.8
旋回速度	min ⁻¹ [rpm]	8.6 [8.6]	
登坂能力	% (度)	58 (30)	
最大バケット掘削力	kN [kgf]	15.2 [1,550]	

接地圧	kPa[kgf/cm ²]	27 [0.28]	28 [0.28]
●ブレード			
幅×高さ	mm	(990/1,320)×250	
作動範囲	mm	上280 下270	
●側溝掘機構			
方式		ブームスイング方式	
角度	度	左42 右55	
●走行装置			
シュー形式		一体成形型ゴムクローラ 溶接組立式ダブルグロウサ	
シュー幅	mm	230	
●油圧装置			
油圧ポンプ	形式	可変容量アキシャルピストン+ギヤ	
	設定圧 MPa[kgf/cm ²]	21.6 [220]	
旋回モータ形式		アキシャルピストンモータ	
走行モータ形式		可変容量アキシャルピストンモータ	
油圧作動油	ℓ	全量15 (タンク内油量)	

*単位は国際単位系のSI単位表示で、{}内は従来表示です。

■オプション装備品

鉄クローラ(穴開き)、ロングアーム、18Sツースバケット、300mm幅バケット、400mm幅バケット、解体ライトカバー、フック付バケットリンク、N&B(ニブラー&ブレーカ)配管、追加ウエイト(80kg、後端半径+70mm)、マルチコントロール、走行アラーム、前照灯追加、IDキー、拡散マフラ

*機体質量3トン未満の建設機械の運転には「車両系建設機械の運転業務に係わる特別教育」の受講が必要です。

コベルコ建機株式会社

東京本社/〒141-8626 東京都品川区東五反田2-17-1 ☎03-5789-2111
 コベルコ建機東日本(株) 〒989-2421 宮城県岩沼市下野郷字新田21番地(矢の目工業団地内) ☎0223-24-1141
 コベルコ建機関東(株) 〒272-0002 千葉県市川市二俣新町17 ☎047-328-7111
 コベルコ建機中部(株) 〒476-0001 愛知県東海市南栄田町八の割13B-18 ☎052-603-1201
 コベルコ建機西日本(株) 〒680-0086 兵庫県尼崎市丸島町46番地の1 ☎06-8414-2100
 コベルコ建機九州(株) 〒816-0912 福岡県大野城市御笠川3丁目1番8号 ☎092-503-4111

■お問い合わせは……

SK15SR-3-1 (この仕様は予告なく変更する場合があります。) 061110MF
 本機のご使用にあたっては取扱い説明書を必ずお読み下さい。

さすがコベルコ!
 選択される「商品」「社員」「会社」へ

*すべての掲載写真はカタログ用に撮影したものです。実際に運転席から離れる場合は必ずバケットを接地してください。また掲載写真はオプション装置を装備している場合があります。

狭所性

コンパクトボディで現場アプローチがスムーズ。

■隣地境界に進入可能な縮小時クローラ幅990mm。
990⇔1320mmのクローラ幅伸縮機構を装備。幅の変更はレバー操作で容易。隣地境界など1m程度の幅がある通路に進入可能。

990mm

1,320mm

■後方超小旋回フォルム。
後端はみ出し量 **0mm**
(クローラ幅拡張時)

■180°旋回時の作業占有幅は最小2.12m(スイング時)。
拡幅時クローラ幅1,320mm、後端旋回半径は660mm。ブームスイングを活かせば狭い通路でも掘削、旋回、積み込み作業が可能。



■2トンダンプに丸積みできる3.42mの全長。
機械質量1,620kg、輸送時全長3,420mm。2トンダンプ荷台に収まるコンパクトさで、さらに機材を同時に載せて搬送可能。

作業性

優れた掘削性能と走行力で仕事量を大幅アップ。

■ビッグな高出力エンジン搭載。

11.3kW/ 2,200min⁻¹

■高効率の油圧システムIFPSを採用。

3ポンプ+アーム合流の油圧システムIFPS(Integrated Flow Pump System)を採用。余力のある旋回・ドーザ系ポンプの作動油をアーム回路に合流させてムダなく活用。

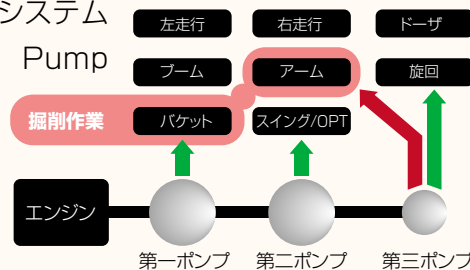

■掘削操作スピードを約15%アップ。(当社SK13SR比、実測値)

油圧システムIFPSによりアームのスピーディかつスムーズな動きを実現。サイクルタイムを大幅に短縮。

■バランスのとれた高い掘削力。

バケット掘削力 **15.2kN**

■走行モータトルク8%アップ。(当社SK13SR比)

大容量モータなどにより力強くキレイのよい走行性を実現。

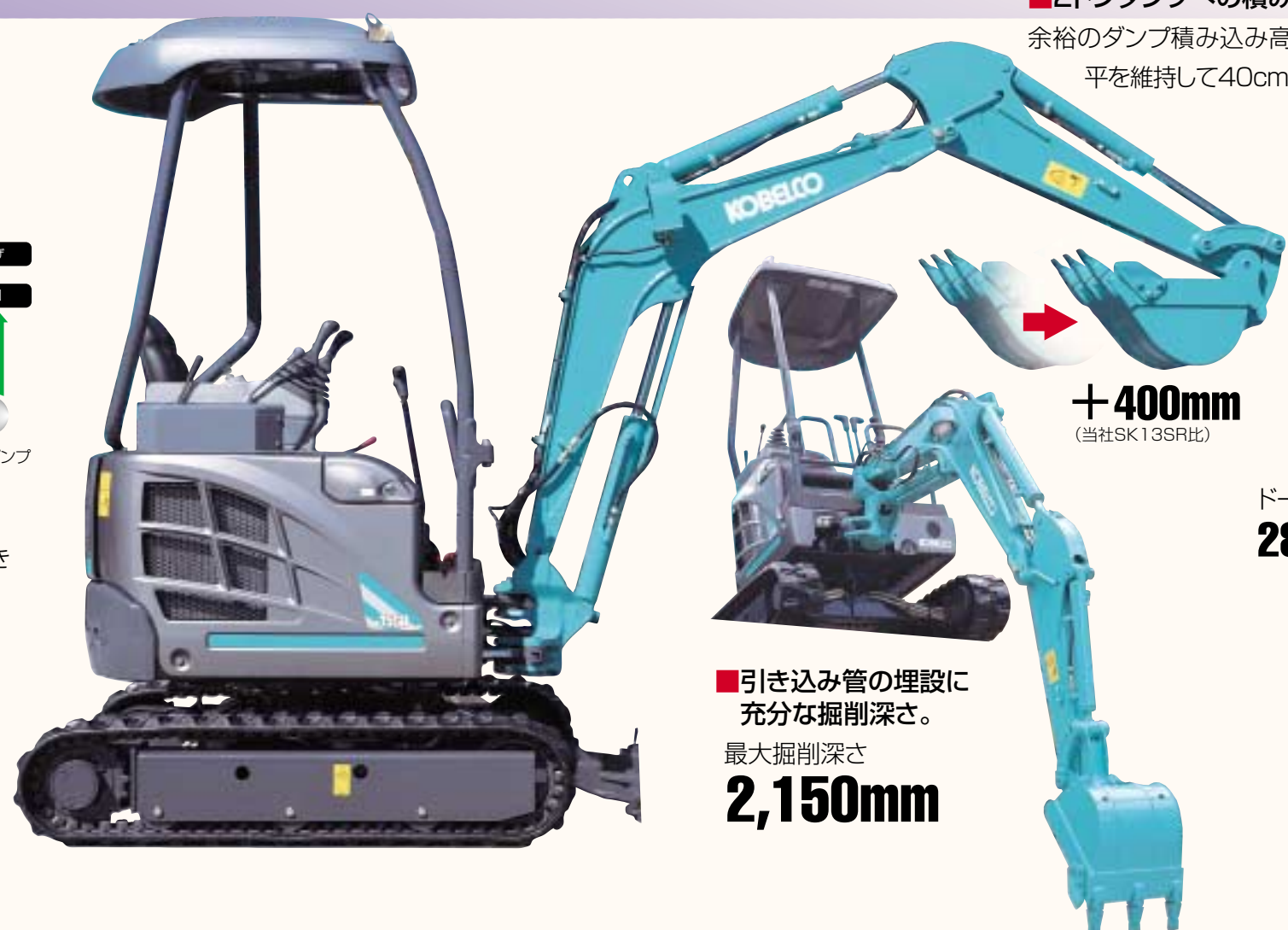

■2トンダンプへの積み込みもスムーズ。

余裕のダンプ積み込み高さ大きなバケット返し角度を確保。バケット水平を維持して40cm以上(SK13SR比)速いバケット放出位置を実現。

■形状の最適化を進めた新型バケット。

バケット底部のR形状に工夫して掘削時のくい込みがスムーズに。

+400mm
(当社SK13SR比)

ドーザ上昇量 **280mm** ↑

■土波を起こす独自曲面ブレード。

ビートル独自の最適ブレード曲面が、土波を起こしながら確実に前へ転がし、高い排土性能を発揮。

- クラス最大のドーザ上昇量280mm。
- チリトリ作業ができるロングアーム型。
- ドーザと走行の複合操作もスムーズ。

■引き込み管の埋設に充分な掘削深さ。

最大掘削深さ **2,150mm**

整備性 耐久性

開けて見るだけのカンタン日常メンテナンス。

■イーザアプローチメンテナンス。

ボンネットを開けるだけで日常点検が可能。内部には点検対象となる機器を見やすくレイアウト。

■清掃および整備のしやすさも充実。



取り外ししやすい分割フロアマット

丸洗いできる脱着可能な燃料タンク

■大容量22ℓ燃料タンク採用。

給油の手間をカット。掘削作業で12時間以上連続運転が可能。

*当社基準による試算値。連続運転時間は条件により異なります。

■オイルクーラ標準装備。

■5000時間のロングライフ作動油。交換サイクル5000時間の長寿命で交換回数が大幅に減り経済的。

■耐久性に優れた高性能作動油フィルタ。

清浄力と耐久性に優れた作動油フィルタ。大容量タイプで交換サイクルは1000時間。

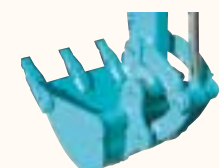
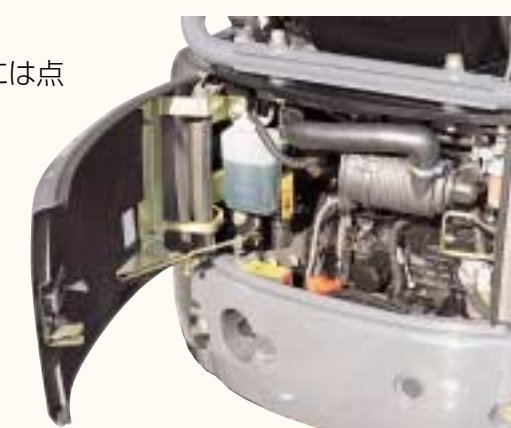

回り止め付きピン/ 鋳造アイドリンク



アルミ製ラジエータ



破損時の交換に配慮したジョイント式の配管



鍛造ブームトップ



雪や雨の侵入を防ぐラバーブーツ付キースイッチ



エンジンオイルフィルタとオイル受け皿



ライトを守る鋼製カバー

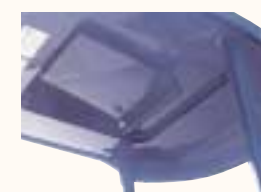

キー付き取説ケース

快適性

乗降で、走行で、作業で、ゆとり感じる空間を。

■欧州ラージ規格クリアの運転空間。

足元が広いサイドレバー方式を採用。フロアスペースは足元最小長さ30%アップ、コントロールボックス内幅は10%アップ(いずれも当社SK13SR比)。間口の広い3柱キャノピで乗降スムーズ。

■TOPS/FOPS対応の3柱キャノピ。

転倒時保護構造(TOPS)および落下物保護構造(FOPS)の安全規格に対応。3柱タイプで左前方視界もクリア。

■超低騒音型建設機械。(指定申請中)

国土交通省の超低騒音型建設機械の基準値をクリア。欧州2次騒音規制値もクリア。

■排ガス3次規制対応エンジン搭載。(指定申請中)

国土交通省の第3次基準値排出ガス対策型の基準値をクリア。北米2次排ガス規制にも対応。



使いやすいキー&ゲージレイアウト



(指定申請中)



(指定申請中)