



狭い通路で、
大胆に。

SK17SR 5大ポイント

- 1 最小進入幅990mm
- 2 作業占有幅1,980mm
- 3 独自形状ドーザ
- 4 足元ひろびろ運転空間
- 5 排ガス3次規制対応

1.7トンクラスの本格ミニショベル、
ビートルSK17SR。

1トンから5トンまでに全9機種のラインナップを築いている後方超小旋回ミニショベル“ビートル”シリーズ。その中において、クローラ幅伸縮機構を装備した最大のマシンがSK17SRです。車幅の変更機能は狭い現場への進入を目的としたものに他なりません。すなわち、当該クラスのミニには大きな比重で狭所性が求められている、とコベルコは考えています。ミニにおける狭所性の向上は、機体サイズを「コンパクト」にするだけでは為し得ません。削るように諸元数値を求めながら、一方で掘削機として大胆に働ける能力を与えていく。狭い現場に入り回れることは当然に、そこでスムーズに、ぐいぐいと作業ができてこそ、「優れた狭所作業性がある」と言えるのではないのでしょうか。コベルコの会心作SK17SR。狭所性や作業性以外にも、整備性、耐久性、信頼性、快適性、環境配慮などアピールポイントは多彩ですが、あくまでも「優れた狭所作業性がある」と大きな声でお薦めしたい本格ミニショベルです。



■作動範囲図/外形寸法図 (単位:mm)

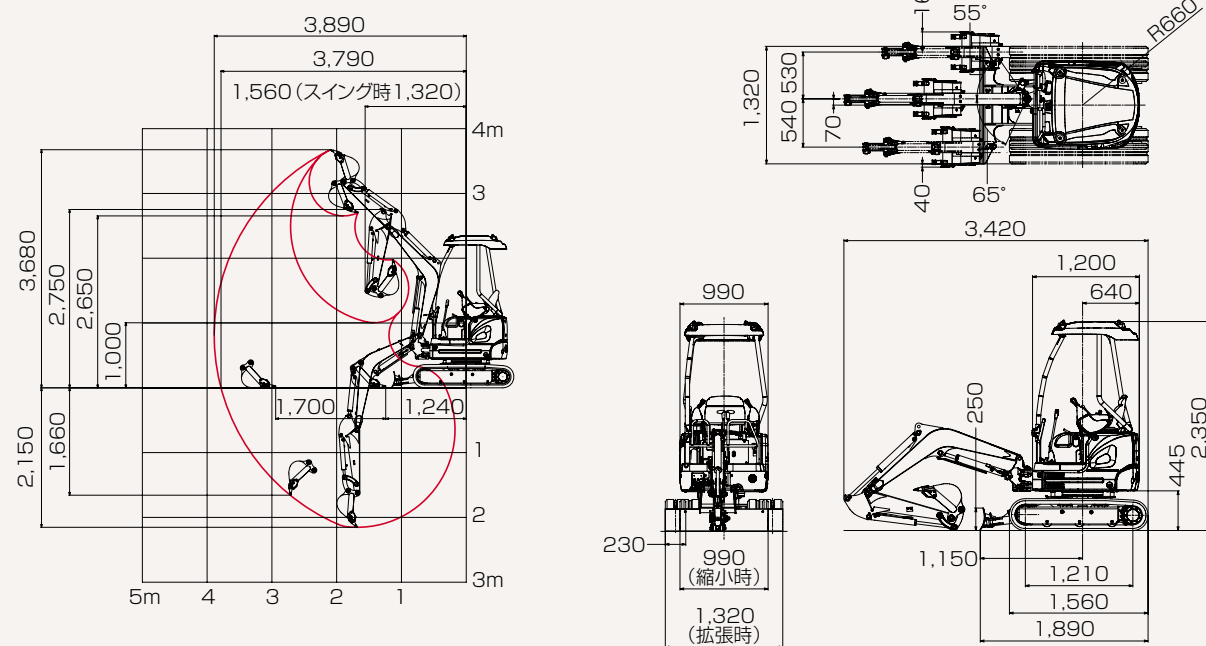

■主な仕様

機種名	SK17SR	
	SK17SR-3	
本体型式	ゴムクローラ	鉄クローラ
●質量		
機械質量	kg 1,620	1,670
機体質量	kg 1,250	1,300
●バケット		
標準バケット容量	山積 m³ 0.044 (BJIS 0.04)	
	平積 m³ 0.025	
標準バケット幅	mm 450 (サイドカッタ含む)	
●エンジン		
型式	三菱重工I3E-EDL2M	
種類	渦流室式ディーゼル	
定格出力	kW/min⁻¹ [PS/rpm] 11.3/2,200 [15.4/2,200]	
燃料タンク容量	ℓ 22	
●性能		
走行速度	km/h 4.0/2.0	3.6/1.8
旋回速度	min⁻¹ [rpm] 8.6 [8.6]	
登坂能力	% (度) 58 (30)	

■オプション装備品

- 鉄クローラ(穴開き) ●ロングアーム ●300mm幅バケット(0.025m³) ●400mm幅バケット(0.038m³) ●450mm幅バケット [18Sツース(0.044m³)]
- 解体ライトカバー ●フック付きバケットリンク ●N&B配管 ●追加ウエイト(80kg、後端半径+70mm) ●マルチコントロール ●走行アラーム ●追加前照灯 ●IDキー
- 拡散マフラ ●工具箱 ●工具 ●グリスガン ●稼働機管理システム [MERIT]

- 運転席から離れる場合はアタッチメントを接地させるなどの適切な措置を施してください(掲載写真はカタログ用にポーズをつけて撮影したものです)。
- 製品写真にはオプション装備品が含まれている場合があります。
- 本カタログで使用される標準「KOBELCO」は、株式会社神戸製鋼所の登録商標です。また、当社商品名、サービス名およびロゴマークは、コベルコ建機株式会社の商標または登録商標です。
- その他の会社名やロゴマーク、商品名、サービス名は、各社の商標、登録商標もしくは商号です。
- 機体質量3トン未満の建設機械の運転には「車両系建設機械の運転業務に係わる特別教育」の受講が必要です。詳しくは最寄りの営業所かコベルコ教室までお問い合わせください。

コベルコ教室所のモバイルサイト



コベルコ建機株式会社

www.kobelco-kenki.co.jp
 東京本社 〒141-8626 東京都品川区東五反田2-17-1 ☎03-5789-2111
 東日本コベルコ建機(株) 〒272-0002 千葉県市川市二俣新町17 ☎047-328-7111
 北海道・東北支社 ☎0223-24-1141 関東支社 ☎047-328-2322
 西日本コベルコ建機(株) 〒660-0086 兵庫県尼崎市丸島町46番地の1 ☎06-6414-2100
 中部支社 ☎052-603-1201 関西支社 ☎06-6414-2108
 中・四国支社 ☎082-810-3660 九州支社 ☎092-503-4111



■お問い合わせは……

SK17SR-3-1 (この仕様は予告なく変更する場合があります。) 101102MF
 本機のご使用にあたっては取扱い説明書を必ずお読みください。

ビートル SK17SR

KOBELCO

MINI
EXCAVATORS

後方超小旋回ミニショベル ビートル

Beetle

SK17SR

油圧式クローラ幅伸縮機構装備



第3次基準値排出ガス対策型

狭所性
幅1mの狭い通路に進入可能。
幅2mの狭い現場で作業可能。

■**後端はみ出し量0mmの
後方超小旋回フォルム**(クローラ幅拡張時)。
後端旋回半径660mm、拡幅時クローラ幅は1,320mm。旋回時にもカ
ウンタウエイトがクローラ幅からはみ出しません。

■**990⇒1,320mmの
クローラ幅伸縮機構を装備。**
クローラ幅を縮めれば隣地境界など幅1m程度の通路に進入可能。拡げ
れば安定した状態で作業が行えます。クローラ幅の変更はレバー操作で
容易です。

■**左ブームスイング時の作業占有幅1,980mm。**
左65°右55°のワイドなブームスイング角度を実現。左スイング時の最小
旋回半径が1,320mmと小さく、180°旋回時の作業占有幅は
1,980mm。2m程度の狭い通路内でも掘削、旋回、積み込み作業が可
能です。



■**2トンダンプで丸積み搬送が可能。**
2トンダンプの荷台にきっちりと収まるコンパクトサイズ。さらに機材同載で
搬送できる機械質量。本体吊り上げ用丸穴もブームおよびドーザ2カ所
に設けています。

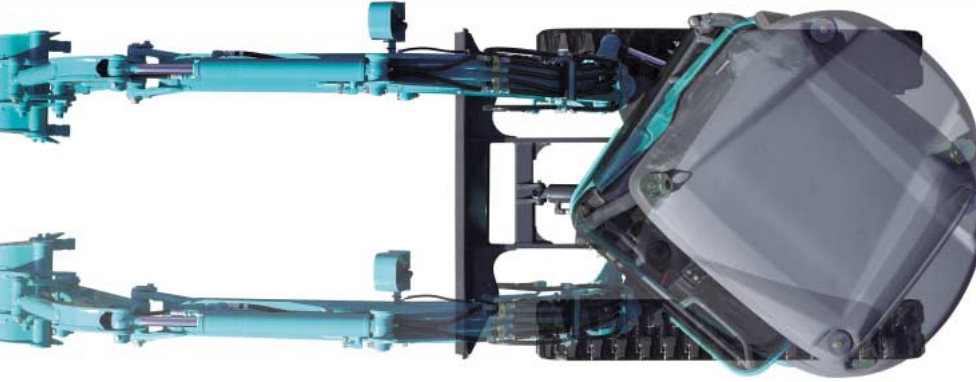

作業性
1台の本格掘削機として
備えた作業性能。

■**最適パワーバランスの油圧システムIFPS。**
3ポンプ+アーム合流の油圧システムIFPS<Integrated Flow Pump
System>を採用。余力のある旋回・ドーザ系ポンプの作動油をアーム回
路に合流させてムダなく効率的に活用しています。

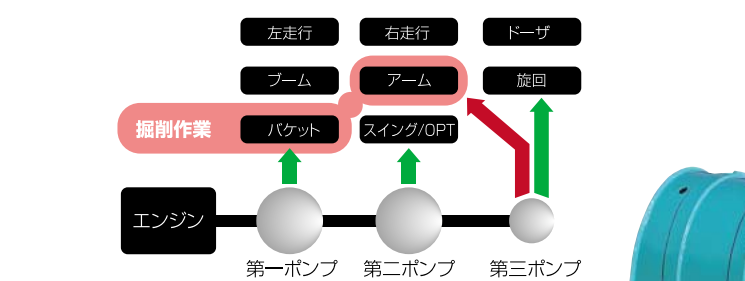

■**短い掘削サイクルタイムを実現。**
アームのスピーディかつスムーズな動きなどにより、掘削サ
イクルタイムを短くでき、時間当たりの掘削土量も稼げます。

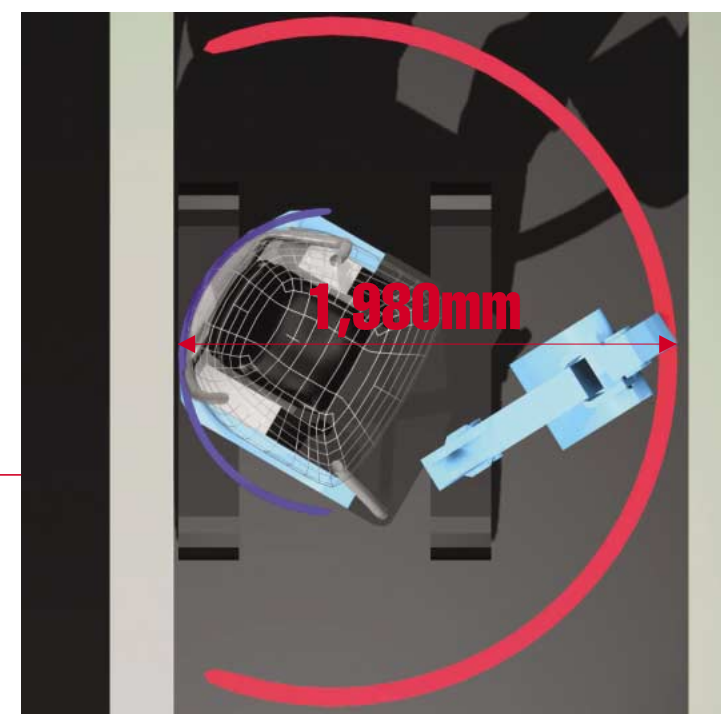

■**くい込みが違う
独自形状バケット。**
鋭い先端角度と独自の底部R形状の、掘削時のくい込
みがスムーズなバケットを装備しています。

■**引き込み管の埋設が可能。**
最大掘削深さ2,150mmを実現しています。
■**コーナーリングも滑らかな走破性。**
力強い走行トルクを発揮する大容量モータの採用により、キ
レのよい走行ができます。

整備性
目視と清掃だけの
短時間日常メンテナンス。

■**メンテナンスしやすい
機器レイアウト。**
ボンネットを開けるだけで日常点検
が可能。内部には点検対象となる機
器を見やすく配置し、アクセスしやす
い構造です。



■**ロングインターバル給油を実現。**
大容量22リットル燃料タンク採用。掘削作業で12時間*以上の連続運転が
可能です。 *当社基準による試算値。連続運転時間は条件により異なります。

■**作動油交換サイクルは5000時間。**
ロングライフ作動油を採用。交換回数が少なくて済み、コストと労力を抑え
られます。
■**1000時間寿命の作動油フィルタ。**
清浄力と耐久性に優れた大容量タイプの作動油フィルタを採用。交換サイ
クルは1000時間です。

■**土波を起こす独自曲面ドーザブレード。**
独自の最適ブレード曲面が、土波を起こしながら確実に前へ転がし、高い排
土性能を発揮します。



■**スムーズに行える積み込み作業。**
2トンダンプとベストマッチ。余裕のダンプ積み込み高さで大きなバケッ
ト返し角度により、バケット水平のままアタッチメントを伸ばせるので、
ダンプ荷台奥まで土をこぼさず積み込みが可能です。

快適性
開放的でストレスを
感じさせない操作空間。

■**余裕ある広さの運転空間。**
フロアスペースに場所をとらないサイドレバー方式を採用。足元最
小長さも大きくひろびろ。シートスペースも左右にワイド。3柱キャ
ノビは間口が広く、スムーズに乗降できます。



■**TOPS/FOPS対応の3柱キャノピ。**
転倒時保護構造(TOPS)および落下物保護構造(FOPS)の安全
規格に対応。左スイング時に作業視界を遮らない3柱タイプです。



信頼性
長期的な視点から
構造強度と品質維持を追求。

■**長く性能と品質を維持する高信頼設計。**
交換しやすいジョイント式ドーザホース。強度に優れた鍛造ブームトップ。オイル受け付きエンジンオイルフィルタ。回り止め付きピン/踏踏アイドラリンク。
●強化型ブームシリンダカバー(オプション) ●錆に強いアルミ製ラジエータ ●ライトを守る鋼製カバー ●キー付き取扱説明書ケース ●雪や雨の侵入を防ぐラバーフット付きキースイッチ

■**小型建機稼働機管理システム「MERIT」(オプション)。**
位置情報と稼働時間情報を現場から離れたオフィスで把握可能。また万一の時間
外警報、エリア外警報、電源供給警報など
のセキュリティ情報サービス機能も備
えています。

■**用途ひろがるN&B配管(オプション)。**
先端ホースとアイドラリンクの接触に配慮して、
ストップバルブの位置に角度をつけています。



■**排ガス3次規制
対応エンジン搭載。**
国土交通省の第3次基準値排出ガス対策型の基
準値をクリアしています。

■**超低騒音型建設機械に指定。**