

# KOBELCO

## BPR45/55D BPR25/40



# BOMAG

FAYAT GROUP

### 前後進コンパクト

BPR25/40, BPR45/55D

- 機械質量  
BPR25/40 : 135kg  
BPR45/55D : 385kg (400※)  
※エクステンションプレート装着時。
- 起振力  
BPR25/40 : 25kN  
BPR45/55D : 45kN
- 走行速度  
BPR25/40 : 25m/min  
BPR45/55D : 28m/min



**BOMAGの前後進コンパクトは、強力な転圧力で多用途に活躍。  
手元振動の緩衝機構や油圧式トラベルレバーが作業負荷を軽減。**

強力な転圧力と高い防護性・静粛性を備えたプレート式コンパクトです。操作は手元に集約、狭い場所でもオペレータの空間を確保しやすく、機体幅いっぱいの転圧が可能です。スピードの微調整や、エクステンションプレートによる転圧幅の変更もでき、優れた操作性で精度の高い施工ができます。歩道舗装や埋め戻しなど幅広い現場で使用でき、内部機構はフルカバーフードに防護されている為、狭小地や住宅地の工事にも向いています。汎用性の高さが最大の魅力です。

## 作業性の向上

- ・ 締固め度を表示するエコノマイザを標準装備。施工の効率化に貢献。
- ・ 油圧駆動によるトラベルレバーを装備。トラベルスピードの微調整が容易。
- ・ ステアリングロッドに緩衝機構を採用し、手元振動を軽減。
- ・ 高性能振動ユニットが最高の転圧性能を発揮。
- ・ エクステンションプレート脱着により、転圧幅を選択可能。
- ・ センターフックによる1点吊りが可能。様々な施工現場に対応可能。

## 安全性の向上

- ・ ステアリングロッドはオペレータに合わせて高さを自由に調整可能。
- ・ フルカバーフードがメインコンポーネンツへのダメージを防止。
- ・ 集中配置された操作レバーにより、安定した操作が可能。

## メンテナンス性の向上

- ・ フルカバーフードは最低限のボルト着脱でフルオープンが可能。
- ・ 前面と側面に特殊バンパーを装備し、衝撃から機械を保護。
- ・ 日常メンテナンスはフラップとハッチを備え、効率化。
- ・ 対腐食性、対磨耗性に優れたプレートを採用。



- 1 スロットルレバー…スロットルレバーは「STOP」、「MIN」、「MAX」の3段階切り替え。スロットルレバーを「MAX」に切り替えると振動。
- 2 走行レバー…前後に傾けると前進・後進。レバー「0」位置に戻すと移動を停止。

## BOMAG エコノマイザー

BOMAG エコノマイザーは、BOMAGが開発した前後進コンパクト用地盤剛性計測システムです。加速度センサーによって転圧地点の地盤剛性を計算し、リアルタイムでパネルに表示。オペレータは「転圧不足」「転圧完了」「過転圧」などを確認しながら施工することができます。振動機構の異常を検知する機能も搭載しています。



地盤剛性を表示

※BPR45/55Dのみ標準装備

## 主な仕様

本体型式		BPR25/40	BPR45/55D
質量	機械質量	kg	135
			385 (400:W1装着時)
振動	振動数	Hz	85
	起振力	kN	25
			45
走行性能	最高速度	m/min	25
(作業環境により 異なります。)	登坂能力	度	16.7
			19.3
エンジン	メーカー	ホンダ	コーラー
	型式	GX160	KD15440
	定格出力	kW/min <sup>-1</sup>	3.6/3600
	燃料	ガソリン	ディーゼル
	始動方式	リコイル	セルスタート

## オプション

本体型式	BPR25/40	BPR45/55D
エコノマイザー	—	標準
トランスポートタイヤ	○	—
エクステンションプレート	—	標準(550mm)

## 外形寸法図

	H	H1	L	L1	W	W1*
BPR25/40	660	930	1,460	650	400	—
BPR45/55D	820	980	1,700	900	450	550

※: W1はエクステンションプレートを装着した値です。

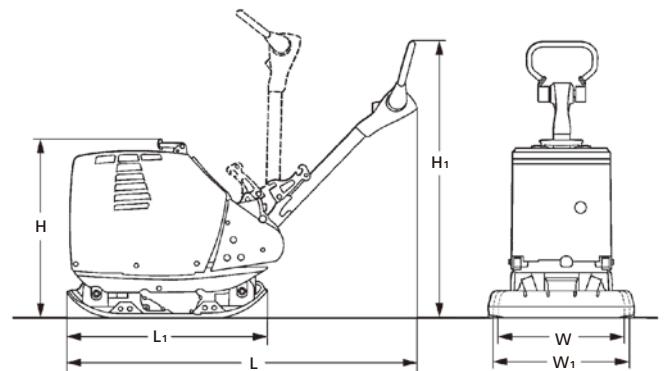

- 製品写真にはオプション装備品が含まれている場合があります。
- 本カタログで使用される標章「KOBELCO」は、株式会社神戸製鋼所の登録商標です。また、当社商品名、サービス名およびロゴマークは、コベルコ建機株式会社の商標または登録商標です。その他の会社名やロゴマーク、商品名、サービス名は、各社の商標、登録商標もしくは商号です。
- 締固め用機械の運転には「車両系建設機械の締固め用機械の運転業務に係わる特別教育」の受講が必要です。詳しくは最寄りの営業所かコベルコ教習所へお問い合わせください。

コベルコ教習所のウェブサイト



# コベルコ建機株式会社

www.kobelco-kenki.co.jp

東京本社/〒141-8626 東京都品川区北品川5-5-15 ☎03-5789-2111

コベルコ建機日本(株)本社/〒272-0002 千葉県市川市二俣新町17 ☎047-328-7111  
北海道支社 ☎011-788-2382 東北支社 ☎0223-24-1141 関東支社 ☎047-328-2322  
上信越支社 ☎025-259-3711 中部支社 ☎052-603-1201 関西支社 ☎06-6414-2108  
中四国支社 ☎082-810-3660 九州支社 ☎092-410-3030

■お問い合わせは……