

■ニブラー諸元

型式		KR1100TPR-2	KR1350TPR-40	KR1500TPR-50	
質量	kg	2,600	3,800	5,100	
外形寸法					
					mm
					mm
					mm
カッタ長さ	mm	200	200	200	
圧碎力	先端	kN	950	1,210	1,420
	中央	kN	1,550	1,770	2,080
取付寸法	アーム先端幅	mm	325	380	450
	ピン径	mm	φ 80	φ 90	φ 100
使用油圧	MPa	34.3	31.4	29.4	

※単位は国際単位系のSI単位表示です。

■主要装備品

機種名	SK350DLC	SK400DLC	SK550DLC	機種名	SK350DLC	SK400DLC	SK550DLC
<p>○印は標準装備、△印はオプションを示します。</p>							
■キャブ				■その他			
DSキャブ	○ (熱線レス仕様はカスタム対応となります)			分解搬送装置	-		△
チルトキャブ	△			マルチコントロール	-		○
■足回り				1WAY コール	-		○
油圧VLC機構(クローラ幅伸縮機構)	-		○	走行アラーム	-		△
600mm 等高シュー	-		○	増設トラックガイド	-		△
600mmHD シュー	-		△	ID キー	-		△
700mm 等高シュー	△	-		黄色回転警告灯	-		△
800mm 等高シュー	△	-		解体用ロウ工具箱	△	○	
■アタッチメント				消火器	-		△
回転N&B配管	○			工具・グリスガン	-		△
アタッチメント架台	○			後方確認カメラ	-		○
インサートブーム用架台	△			右確認カメラ・増設モニタ	-		○
アダプタブーム用架台	-	△		作動油フィルタ目詰まり検出機能	-		○
NEXTピン脱着治具	△			電磁式リリーフ弁調整機能	-		○
散水装置	△			寒冷地用作動油	-		△
破砕片ストッパ(超ロングアタッチメント)	○						
■ウエイト							
増量ウエイト	○+1,540kg	-					
積層ウエイト	-	○+2,180kg	○+1,700kg				

■標準装備品

- 転倒警報装置(バックホウ仕様を除く)●キャブ干渉防止装置●ブームセーフティ配管●下部本体アンダカバー(t9mm)●上部本体アンダカバー(t6mm)
- クーリングユニット防虫ネット●エアコンコンデンサ防虫ネット●ダブルエレメントエアクリーナ●エンジンオイルバンドレンコック●スローリターンチェックバルブ
- 自動給脂装置●本体前方作業灯(上部本体:1、キャブ:2)●アタッチメント前方作業灯(セパレートブーム仕様:2、超ロングアタッチメント仕様:1)●間欠ワイパ
- オートエアコン(内気循環・外気導入切替式)●デフロスタ●左右一体スライド式コントロールボックス●サスペンション付シート●巻き取り式シートベルト
- ラゲジトレイ●大型カップホルダ●ライフハンマ●AM/FMラジオ(2スピーカー)●耳付2分割フロアマット●ルームライト●パーソナルロックキー●稼働機管理システム「MERiT」

- 運転席から離れる場合はアタッチメントを接地させるなどの適切な措置を施してください(掲載写真はカタログ用にポーズをつけて撮影したものです)。
- 製品写真にはオプション装備品が含まれています。
- 本カタログで使用される標章「KOBELCO」は、株式会社神戸製鋼所の登録商標です。「ニブラー」は、コベルコ建機株式会社の登録商標です。また、当社商品名、サービス名およびロゴマークは、コベルコ建機株式会社の商標または登録商標です。その他の会社名やロゴマーク、商品名、サービス名は、各社の商標、登録商標もしくは商号です。
- 機体質量3トン以上の建設機械の運転には作業内容に応じた「車両系建設機械運転技能講習(整地・運搬・積込用及び掘削用)」の修了証が必要です。詳しくは最寄りの営業所か講習所へお問い合わせください。
- 機体質量3トン以上のブレイカ、鉄骨切断機(鉄骨切断機、コンクリート圧碎機、解体用つかみ機)の運転には「車両系建設機械(解体用)運転技能講習修了証」の取得が必要です。

コベルコ教育所のウェブサイト



コベルコ建機株式会社

www.kobelco-kenki.co.jp

東京本社/〒141-8626 東京都品川区北品川5-5-15 ☎03-5789-2111

コベルコ建機日本(株)本社/〒272-0002 千葉県市川市二俣新町17 ☎047-328-7111

北海道支社 ☎011-788-2382 東北支社 ☎0223-24-1141 関東支社 ☎047-328-2322

上信越支社 ☎025-259-3711 中部支社 ☎052-603-1201 関西支社 ☎06-6414-2108

中四国支社 ☎082-810-3660 九州支社 ☎092-410-3030



■お問い合わせは……



その独創性が、 その安全思想が、**時を生む！**

現場に搬入したその朝から解体作業を始められる
コベルコのメインブーム兼用型建物解体専用機。

誕生以来、多くの解体現場に投入され着実に評価を高めてきたコベルコのメインブーム兼用機。
アタッチメントを取り替えることにより、1台の機械を現場に合わせて、作業の進行状況に合わせて、
最適仕様で使用可能。解体専用機として効率よく作業を進められます。
しかも大型クラスに採用されている「ネクスト・アタッチメント」は、
それまでの常識をガラリと変えた新世代アタッチメント。
輸送や組立といった作業セッティングが安全に少ない手順で行える構造とし、
驚異的な時間短縮を実現。労力軽減、コスト削減などのメリットも生み出しています。
そしてベースマシンの基本性能もいまた進化。
燃費性能と耐久性能にいつその磨きかけられ、機械維持コストの低減という
オーナーにとって大きな価値を生み出します。
実作業に長い時間を割くことができるコベルコの建物解体専用機。
10型へとモデルチェンジして、さらに頼もしくなりました。

稼働率視点から生まれたメインブーム兼用機

かつての建物解体機は、基本的にアタッチメント交換を前提としない構造で、各仕様は完成された1台の機械として存在。それぞれの高い専用性は現場で大きな力となりましたが、機械の稼働率を上げられず、複数台所有をユーザーに強いる、という大きな問題を抱えました。コベルコの解決策は、1台の機械を多仕様を展開できる構造の開発。それがメインブーム兼用型というスタイルを生み出しました。

現場視点から生まれたNEXT



機械本体とアタッチメントを分解輸送するメインブーム兼用機は、現場投入後の作業セッティングに多くの時間が取られます。コベルコはこの、いかに組立作業を短時間で安全に行えるか、という問題にじっくりと向き合い、それまでのアタッチメントに対する固定観を捨て、さまざまなアイデアを一つ一つカタチにして実装した新アタッチメントを開発。それがNEXTです。

**全3機種
9仕様のワイドラインアップ**

SK350D_{LC} SK400D_{LC} SK550D_{LC}



建物解体機
Jobsite report チャンネル



建物解体機
Youtubeチャンネル



※当該機のNETIS掲載は終了しました。



SK350D_{LC}

SK400D_{LC}

SK550D_{LC}

作業準備を短時間に、安全に！ 新世代解体アタッチメントNEXT。



ネクスト・アタッチメント

コベルコがそれまでの常識にとらわれることなく
創り上げたメインブーム兼用機用の新世代解体アタッチメントNEXT。
各ブームアタッチメントは組立/分解および輸送がしやすいブロック構成とし、
接合方式として独自に開発したネクストジョイント方式を採用。
配管接続も地上で行え、圧抜きからピン固定するまでの
一連のアタッチメント組立/分解作業が短時間で安全に行えます。



■ネクストジョイント方式

組立/分解の作業プロセスを徹底的に検証して開発したコベルコならではの接合方式。上側(背面側)のピンをフックにかけ、下側(腹面側)の2分割ピンにより固定するだけでブームアタッチメントの接合が完了します。

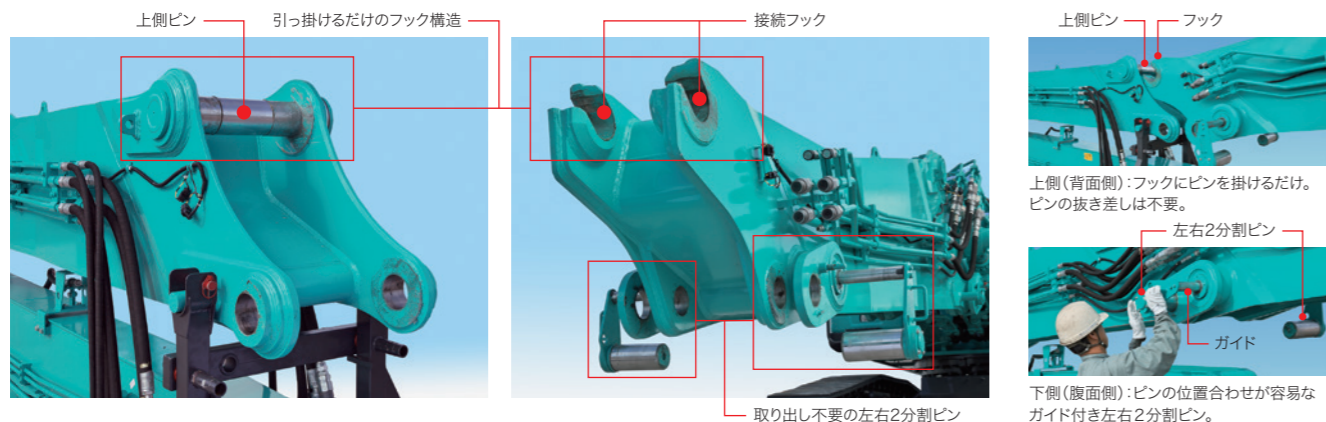

■油圧配管側面配策方式

各アタッチメント接合部では油圧配管を側面に配置し、接続部にはクイックカブラ方式を採用。配管の接続/切離しのためにアタッチメント背面に上る必要がなく、地上で手際よく安全に行えます。



配管接続:地上ですばやく行えるブーム側面クイックカブラ方式。

■メインフロントブーム

セパレートアタッチメントのジブシリンダフット部を一体化したメインフロントブームを開発。兼用メインブームとネクストジョイント方式で接合させるだけで組み立てられ、ブーム接合とは別にジブシリンダを接続/切離しする必要がありません。



トラック搬送に配慮した アタッチメント&本体構造。

輸送時アタッチメント高さ [NEXT超ロングアタッチメント仕様]

3つ折れのNEXT超ロングアタッチメントは、短いインターブームにジブシリンダとアームシリンダをクロス配置し、さらにアーム背面をフラット化。格納姿勢時高さを約2mに抑え、輸送時の全高を低くしました。

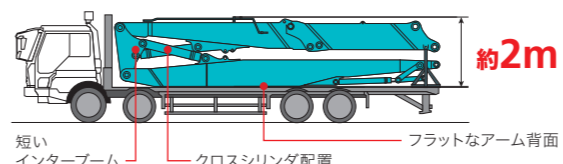

油圧式クローラ幅伸縮機構 SK400DLC/SK550DLC

輸送時のクローラ幅を3m以内に縮小できるクローラ幅伸縮機構を装備。シューを接地させたままムリなく拡張/縮小作業が行える油圧式で、ボルトで固定する必要がありません。

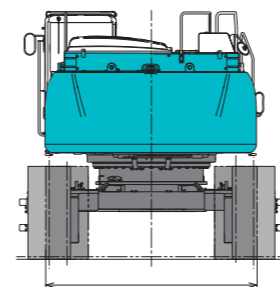

縮小時クローラ幅 **2,980mm**



積層カウンタウエイト SK400DLC/SK550DLC

輸送時の本体質量を抑えられる分割型カウンタウエイトを採用。外観をスッキリ見せるケース型ウエイトの内側にウエイトを納める構造で、一体型カウンタウエイトに比べ短時間で取り外しが可能です。

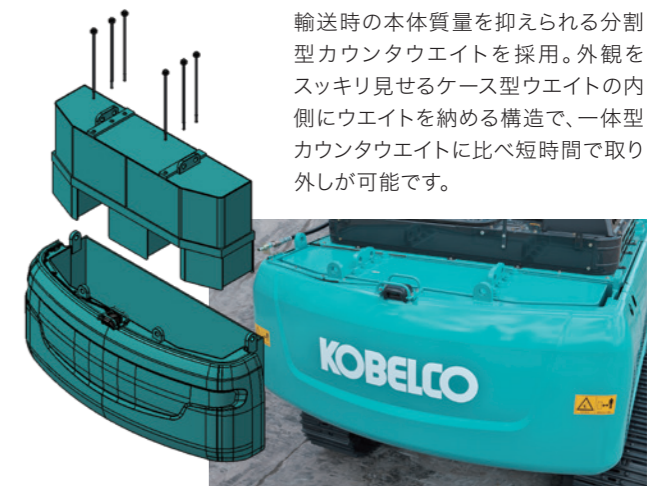

分解搬送装置 SK550DLC オプション

本体輸送質量が最小ユニット[®]でも約35トンとなるSK550DLCの輸送性向上のため、クローラ(15.5トン)の脱着構造を採用するとともに独自の分解搬送装置(トランスリフタ)を開発。トランスリフタを装着したまま積載量30トン以下の重機搬送用トレーラを利用でき、搬送規制による時間や経路の制約を大幅に軽減できます。
※カウンタウエイトおよびメインブーム非装着時

本体最小輸送質量
(本体+メインブーム+トランスリフタ+フィルタキャップ) **約28ton**

■新発想トランスリフタ

メインブーム先端とアッパフレーム最後尾に装着する独創構造。フロント側はNEXTジョイント方式を利用し、リア側には専用ブラケットを設けているので、容易にセッティングが可能。トランスリフタ操作はキャブ内圧源スイッチで、安全確保と機械破損防止にも細かく配慮。



フロントランスリフタ

リアランスリフタ

ブームアタッチメントの変更が容易にでき、高い機械稼働率を実現。

優れた低燃費性とモード選択により燃料コストの抑制が可能。

超ロングアタッチメント仕様

高所解体作業を地上から行える長尺アタッチメント仕様。各クラス各仕様ともにトップクラスの最大作業高さを実現。最大機種*1で9階建て程度の一般的なビルの解体作業に投入でき、インサートブームの抜き外しにより長さの短縮もできます。

■最大作業高さ ※数値はアームトップピン位置のものです。

SK550D.LC	6.1mアーム仕様 約25.0m	8.7mアーム仕様 約27.5m
SK400D.LC	6.1mアーム仕様 約21.1m	8.7mアーム仕様 約24.7m
SK350D.LC	6.1mアーム仕様 約21.0m	

*1.SK550DLC

セパレートブーム仕様

セパレートアタッチメントは作動領域が広く、ビルの低層階から地下および基礎の解体作業に最適。各クラスでトップレベルの最大作業深さを実現しています。

■最大作業深さ ※数値はアームトップピン位置のものです。

SK550D.LC	6,270mm	SK400D.LC	6,210mm
SK350D.LC	6,320mm		

バックホウ仕様 SK550DLC

建物解体作業で発生したコンクリートガラの集積やトラック積み込み作業をすばやく行えます。

大型ニブラー®

超ロングアタッチメント仕様では開口幅1mを超える大割圧碎機の装着が可能。セパレートブーム仕様ではさらに大型のニブラーによりパワフルな圧砕ができ、高い作業効率を実現。静破碎工法を生んだコベルコの純正ニブラーなら、操作性など本体との相性もベストです。



KR1100TPR-2
装着可能仕様：SK350DLC / SK400DLC / SK550DLC 3つ折れ超ロングアタッチメント仕様
開口幅 **1,100mm** 質量 2,600kg

KR1350TPR-40
装着可能仕様：SK350DLC / SK400DLC セパレートブーム仕様
開口幅 **1,350mm** 質量 3,800kg

KR1500TPR-50
装着可能仕様：SK550DLC セパレートブーム仕様
開口幅 **1,500mm** 質量 5,100kg

新型クラスタゲージ

多機能表示の新型カラーマルチディスプレイを採用。各ゲージ類や燃費情報、メンテナンス情報、作業半径/ブーム角度、後方カメラ映像などの他、選択しているアタッチメントモード、装着している先端アタッチメントも表示します。



兼用機アタッチメント 選択	先端アタッチメント 選択
バックホウ OFF	KR1100TPR-40 ON
セパレート ON	0.8mHDバケット OFF
2つ折れ超ロング OFF	カスタム(1) OFF
3つ折れ超ロング OFF	カスタム(2) OFF
	カスタム(3) OFF
	カスタム(4) OFF
	カスタム(5) OFF
	カスタム(6) OFF
	カスタム(7) OFF
	カスタム(8) OFF

アタッチメントモード 選択画面 先端アタッチメント 選択画面



SK550D.LC 超ロングアタッチメント仕様 (8.7mアーム+3.5mインサート)

※当該機種のNETIS搭載は終了しました。

新型環境エンジン

高出力かつ低燃費の新型電子制御エンジンを搭載。高い燃焼効率の実現と排ガス後処理装置の採用、尿素SCRシステムの搭載などにより、PMおよびNOxの排出も抑えました。オフロード法2014年基準値をクリアしています。



AIS (オートアイドルストップ)

待機時などのムダな燃料消費をなくすアイドルリングストップ機能。操作レバーロックの状態が続くとエンジンを自動で停止させます。

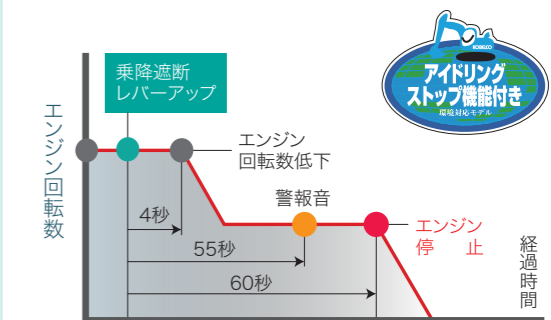

燃費モード

作業内容など状況に応じて燃費を優先できるモード切り替え機能を装備。ニブラー/ブレード/バケットと、どの先端アタッチメントを使用してもモード選択が可能です。

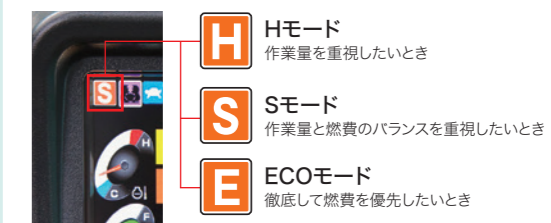

バケット/ニブラー/ブレードのモード切替

作業に集中するオペレータを守るため 安全機能をさらに進化。

新キャブ干渉防止装置

警報機能だけではなく新たに自動停止機能も付加されたキャブ干渉防止装置を標準装備し、作業中の先端アタッチメントとキャブの接触を防止。アタッチメント位置の検出精度も高く、ふところ作業時の広い可動域を実現。安全を確保したスムーズな作業が行えます。

■システム動作

先端アタッチメントの一部またはアームトップ部がキャブに一定距離まで接近すると、接触する手前で干渉警報が鳴り、緩やかに自動停止。



■システム構造

ブーム角度、インターブーム角度、アーム角度、アイドラリンク作動角度から先端アタッチメントの位置と向きを算出して作動制御。

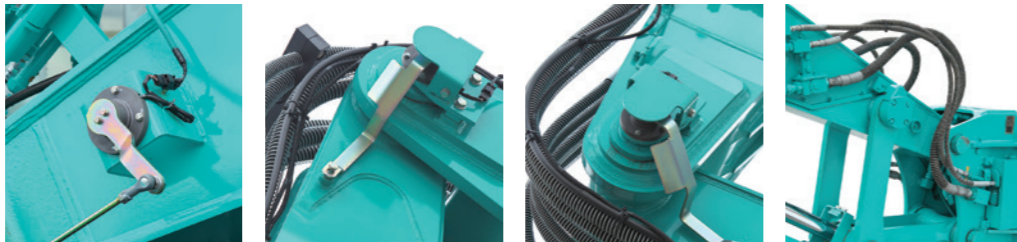

縦横判別付き転倒警報装置※

アタッチメントの姿勢から作業半径と安定度を算出し、アタッチメントが転倒の恐れが生じる作動領域に入ると、オペレータにブザー（連続音）で危険を知らせます。

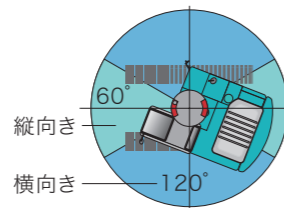
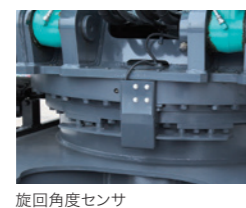

転倒危険域は、旋回角度により安定余裕度が変わることから、アッパの向きにより異なります。縦向き時は最大作業半径がより大きくなります。

※バックホウ仕様時は機能しません。



新型DSキャブ

より面積が広がった天窓と前窓の境界に視界を遮るビラーがなく、3面ガードはすべて放射状の縦格子タイプ。前方から上方にかけて安全確認がしやすいクリアな視界が広がります。

- キャブガードは工具を使わず開閉でき、ガラス清掃も容易。
- 冬の始業を早める熱線ガラスを天窓に新採用。
- 任意の位置で止められる縦開閉ロールブラインドを新採用。
- ワイパモータの小型化と内蔵化により抑えたキャブ全高。



チルトキャブ オプション

高所解体時にオペレータが快適な作業姿勢を維持できる30°チルトが可能なキャブをオプション設定。長時間の連続作業でも疲労蓄積を抑えられます。

- キャブ右窓ガラス破損時に備えた乗り出し防止柵。
- 足元周辺の目視確認がすばやくできるキャブアンダミラー。
- 点検整備の安全を保持するチルトキャブ用メンテナンスストッパ。
- 昇降スイッチはキャブ内左側面に配置。
- 落下物に対する強度アップの為、前面は強化フロントガードを採用。



安全確保のために積み重ねられた数々の機能・装備。



後方確認カメラ

機械後方の状況がマルチディスプレイのカメラ映像表示により確認可能。



増設右カメラ+モニター

死角になりやすい機械右側の状況を、別置きモニター上で確認可能。



ブームセーフティ配管

万一のブームシリンダ配管の破断に備えたブーム落下防止バルブ。



キャブ2ライト

薄暮時に前方をより明るく照らし安全視界を確保。



1WAYコール(拡声器システム)

高感度マイクを採用してよりクリアな音声品質を確保。

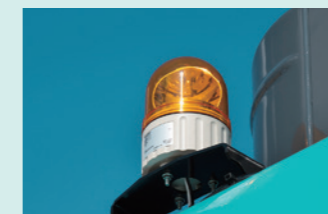

黄色回転警告灯

周辺作業者に稼働中であることを知らせ注意を喚起。 オプション



走行アラーム

機械の移動を周辺作業者に知らせ注意を喚起。 オプション



破砕片ストッパ

破砕片の背滑りを防止。NEXT超ロングアタッチメントに標準装備。

※クラスまたは仕様により装備の設定が異なります。詳しくは裏表紙の主要装備品リストにてご確認ください。

長期的にハードな作業で活躍するための高耐久構造。

高強度ブームブロック [超ロングアタッチメント]

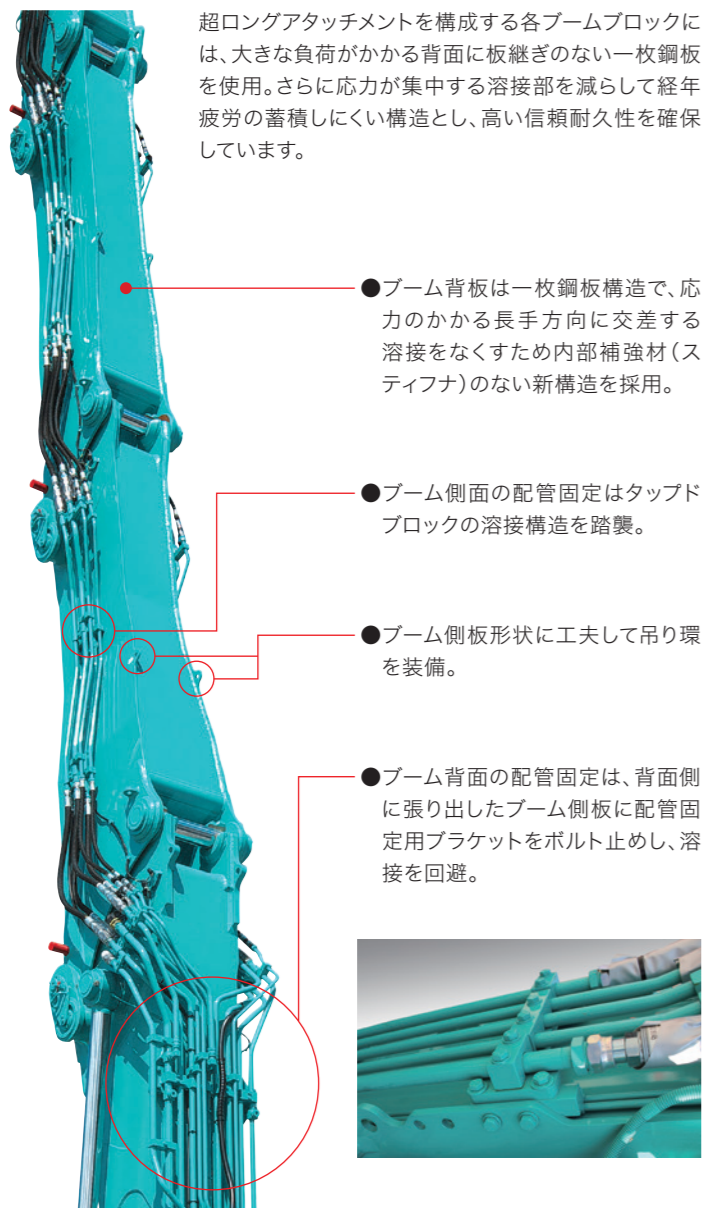

超ロングアタッチメントを構成する各ブームブロックには、大きな負荷がかかる背面に板継ぎのない一枚鋼板を使用。さらに応力が集中する溶接部を減らして経年疲労の蓄積しにくい構造とし、高い信頼耐久性を確保しています。

- ブーム背板は一枚鋼板構造で、応力のかかる長手方向に交差する溶接をなくすため内部補強材(スティフナ)のない新構造を採用。
- ブーム側面の配管固定はタップドブロックの溶接構造を踏襲。
- ブーム側板形状に工夫して吊り環を装備。
- ブーム背面の配管固定は、背面側に張り出したブーム側板に配管固定用ブラケットをボルト止めし、溶接を回避。

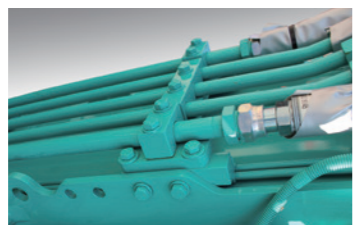

超ロングアタッチメント専用アーム

アーム各部は接触や破砕片の飛散による破損を防ぐため、さまざまな強化または保護構造を採用しています。

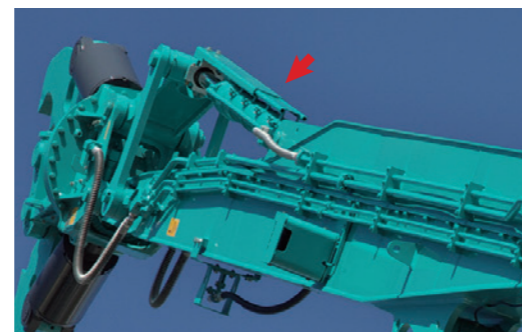

- 箱型構造でガイド付きの強化型バケットシリンダガード。



- 配策ルートの最適化とフルカバーで断線を防止した電気配線。

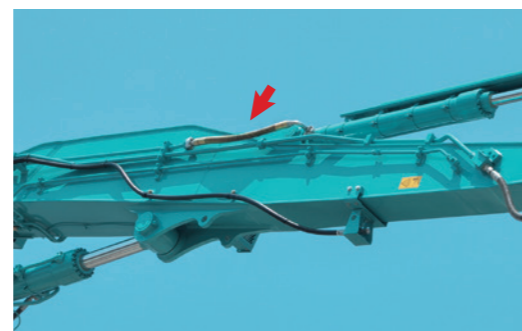

- 引っ掛かりにくい取り回しのバケットシリンダホース。



- カバーに加え前面ガードを追加した作業灯。



SK550D LC
超ロングアタッチメント仕様
(8.7mアーム+3.5mインサート)
※当該機のNETIS掲載は終了しました。

機械をより長く使用していただくための各種機能・装備。



強化型上部本体アングダカバー
厚さ6mmの強化型カバーを装備し内部機器を保護。



ロワアングダカバー
ロワカーボディ下面に厚さ9mmの強化型カバーを装備。



散水装置(ドレン回路付き)
ドレン回路を新設。散水後の配管水抜きが可能に。 オプション



新型作動油フィルタ
清浄力と耐久性に優れたガラス製の材を使用。



エアクリーナ(ダブルエレメント)
2重フィルタ構造かつ大容量タイプで粉じんの吸気混入を防止。



アタッチメント自動給脂装置
決められた時間ごとに自動的に給脂。始業時給脂の煩わしさをカット。



解体用口工具箱*
工具などをに入れておける大容量収納ボックスを装備。



メンテナンススペース
ボンネット内の点検などが楽な姿勢で行える本体上部空間。

※クラスまたは仕様により装備の設定が異なります。詳しくは裏表紙の主要装備品リストにてご確認ください。

作動油フィルタ目詰まり検出装置

フィルタの入口/出口の圧力差により目詰まりを検出し、カラーマルチディスプレイに警告表示。コンタミが作動油タンクに侵入する前に対応でき、油圧機器トラブルを防げます。

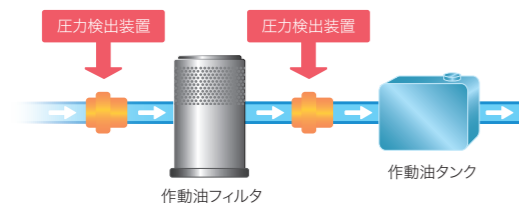

SK350D_{LC}

■主な仕様

機種名		SK350DLC				
本体型式		SK350DLC-10				
車名および型式		コベルコ YDS-LC14 / YC14				
アタッチメント仕様	超ロングアタッチメント		セバレートブーム			
	3.5m インサート	インサートなし	基本ジブシリンダ	大径ジブシリンダ		
本体質量 (本体+メインブーム)	kg	33,100 [34,100]				
本体全幅	mm	3,190				
運転質量	kg	43,000 [44,100]	41,400 [42,400]	43,300 [44,300]	43,600 [44,600]	
接地圧	kPa	81 [82]	78 [79]	81 [83]	82 [84]	
旋回速度	min ⁻¹	5.5		10.0		
走行速度	mm	1 速 3.3 / 2 速 5.6				
登坂能力	% (度)	70(35)				
エンジン	型式	日野 J08E-YD				
	定格出力	kW/min ⁻¹ 201/2,100				
燃料タンク容量	ℓ	503				
尿素水タンク容量	ℓ	83				
油圧ポンプ設定圧	MPa	31.4				
油圧作動油 (全量/タンク内)	ℓ	410/245				
アタッチメント	質量 (スタンド含む)	kg	7,400	5,760	6,190	6,540
	スタンド質量	kg	140		110	
先端アタッチメント型式		KR1100T(P)R-2		KR1350T(P)R-40		
圧砕機制限質量	kg	2,600		4,000		

※単位は国際単位系のSI単位表示です。運転質量および接地圧は先端アタッチメントを装着した状態での値で、[]内はチルトキャブ仕様のもので、

SK400D_{LC}

■主な仕様

機種名		SK400DLC						
本体型式		SK400DLC-10						
車名および型式		コベルコ YDS-LC14 / YC14						
アタッチメント仕様	超ロングアタッチメント				セバレートブーム			
	6.1m アーム		8.7m アーム		基本ジブシリンダ	大径ジブシリンダ		
	3.5m インサート	インサートなし	2.4m インサート	インサートなし				
本体質量 (本体+メインブーム)	kg	37,300 [38,300]						
本体全幅	mm	拡張時 3,480 / 縮小時 2,980						
運転質量	kg	47,200 [48,200]	45,500 [46,600]	48,000 [49,100]	46,700 [47,700]	47,400 [48,400]	47,800 [48,800]	
接地圧	kPa	88 [90]	85 [87]	90 [92]	87 [89]	89 [91]	89 [91]	
旋回速度	min ⁻¹	5.5				10.0		
走行速度	mm	1 速 3.3 / 2 速 5.6						
登坂能力	% (度)	70(35)						
エンジン	型式	日野 J08E-YD						
	定格出力	kW/min ⁻¹ 201/2,100						
燃料タンク容量	ℓ	503						
尿素水タンク容量	ℓ	83						
油圧ポンプ設定圧	MPa	31.4						
油圧作動油 (全量/タンク内)	ℓ	410/245						
アタッチメント	質量 (スタンド含む)	kg	7,400	5,760	6,890	6,890	6,190	6,540
	スタンド質量	kg	140		160		110	
先端アタッチメント型式		KR1100T(P)R-2				KR1350T(P)R-40		
圧砕機制限質量	kg	2,600				4,000		

※単位は国際単位系のSI単位表示です。運転質量および接地圧は先端アタッチメントを装着した状態での値で、[]内はチルトキャブ仕様のもので、

■外形寸法(本体+メインブーム)

(単位: mm)

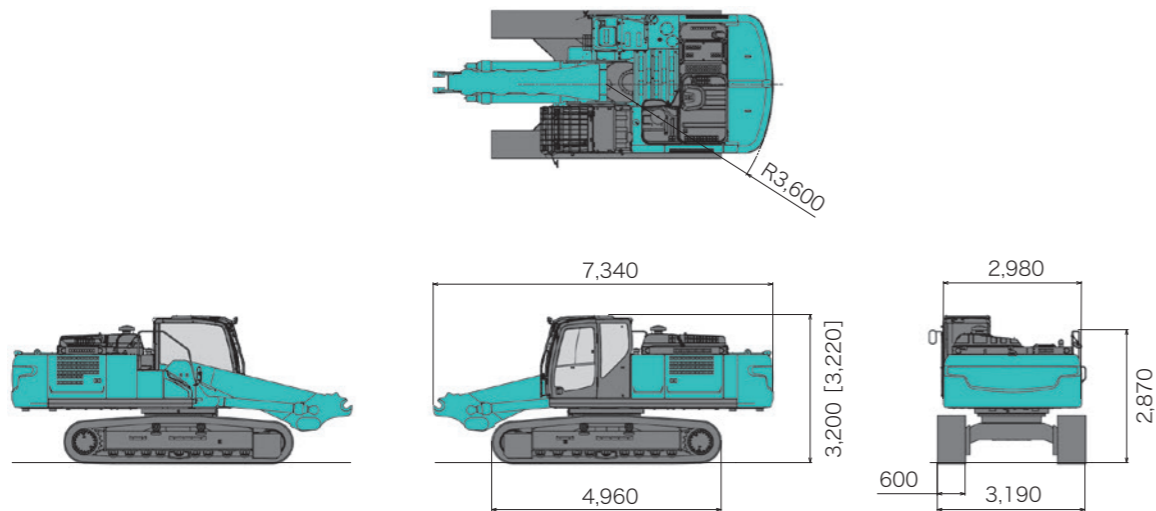

※ []内はチルトキャブ仕様のもので、

■外形寸法(本体+メインブーム)

(単位: mm)

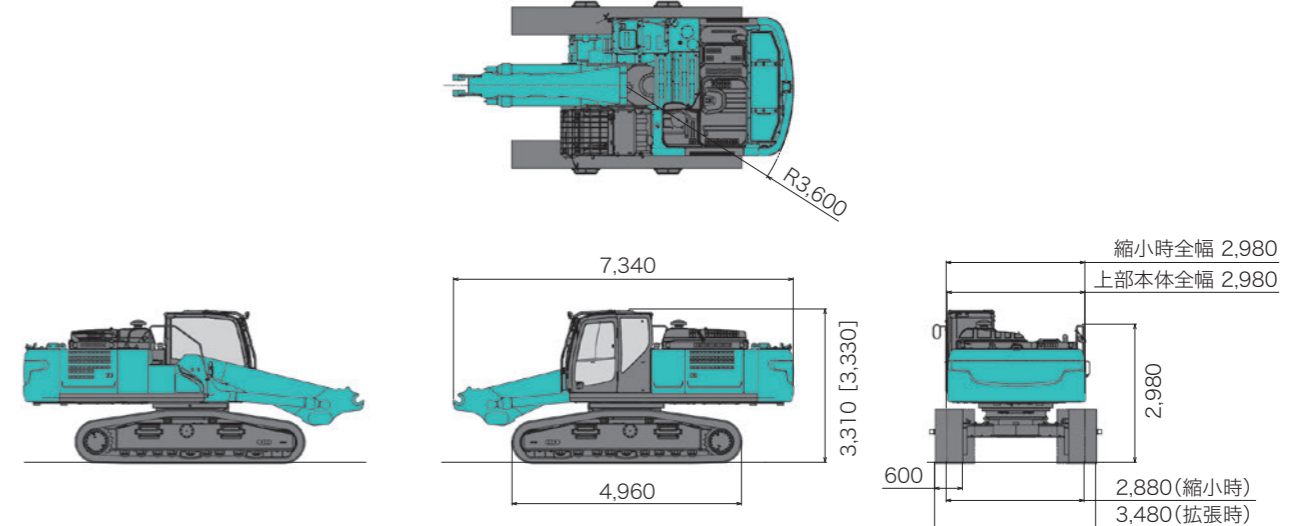

※ []内はチルトキャブ仕様のもので、

SK550DLC

■主な仕様

機種名	SK550DLC							
本体型式	SK550DLC-10							
車名および型式	コベルコ YDS-LS14 / YS14							
アタッチメント仕様	超ロングアタッチメント				セバレートブーム		兼用 バックホウ	
	6.1m アーム		8.7m アーム		基本 シブシリング	大径 シブシリング		
	3.5mインサート	インサートなし	3.5mインサート	インサートなし				
本体質量 (本体+メインブーム)	kg 48,600 [50,000]							
本体全幅	mm 拡張時 3,480 / 縮小時 2,980							
運転質量	kg 60,500 [61,700]	58,800 [60,100]	60,900 [62,200]	59,300 [60,600]	62,100 [63,300]	62,400 [63,600]	57,400 [58,400]	
接地圧	kPa 104 [106]	101 [103]	105 [107]	102 [104]	107 [109]	107 [109]	98 [100]	
旋回速度	min ⁻¹ 4.0				7.6			
走行速度	mm 1速 3.4 / 2速 5.4							
登坂能力	% (度) 70(35)							
エンジン	型式 日野 P11C-VN							
	定格出力 kW/min ⁻¹ 271/1,850							
燃料タンク容量	ℓ 638							
尿素水タンク容量	ℓ 83							
油圧ポンプ設定圧	MPa 31.4							
油圧作動油 (全量/タンク内)	ℓ 720/371							
アタッチメント	質量 (スタンド含む) kg 7,540 5,810 7,980 6,310 8,210 8,490 6,420							
	スタンド質量 kg 140 160 130 100							
先端アタッチメント型式	KR1100T(P)R-2				KR1500T(P)R-50		1.9m HD バケット	
圧砕機制限質量	kg 2,600				5,300 5,300			

※単位は国際単位系のSI単位表示です。運転質量および接地圧は先端アタッチメントを装着した状態での値で、[]内はチルトキャブ仕様のもので、

■外形寸法(本体+メインブーム)

(単位: mm)

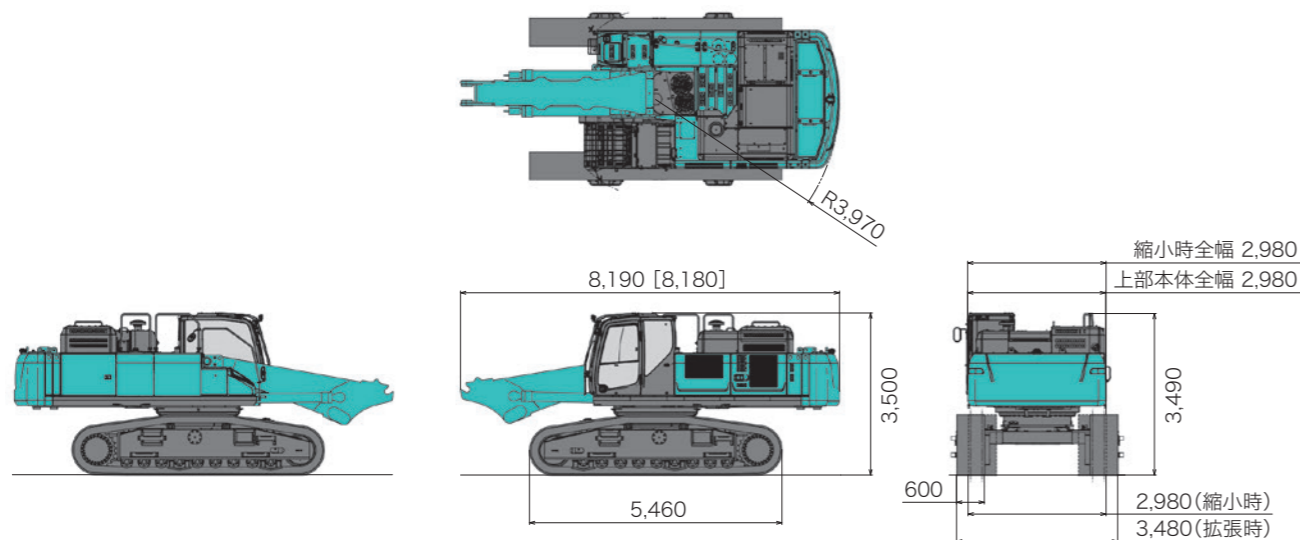

※ []内はチルトキャブ仕様のもので、

■完成機寸法

超ロングアタッチメント仕様

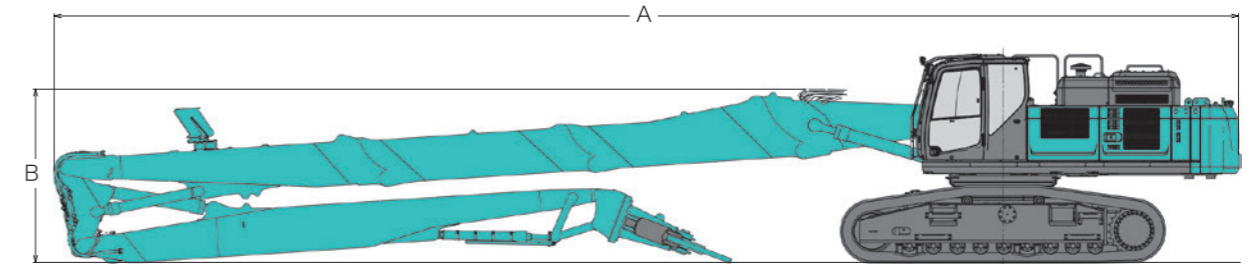

※掲載図はSK550DLCのもので、

機種名	仕様	A-全長(mm)	B-アタッチメント高さ(mm)
SK350DLC	3つ折れ超ロングアタッチメント 6.1m アーム仕様 3.5m インサート構成	15,820	2,580
	3つ折れ超ロングアタッチメント 6.1m アーム仕様 インサートなし構成	12,310	2,620
SK400DLC	3つ折れ超ロングアタッチメント 6.1m アーム仕様 3.5m インサート構成	15,810	2,640
	3つ折れ超ロングアタッチメント 6.1m アーム仕様 インサートなし構成	12,300	2,640
	3つ折れ超ロングアタッチメント 8.7m アーム仕様 2.4m インサート構成	16,910	2,650
SK550DLC	3つ折れ超ロングアタッチメント 8.7m アーム仕様 インサートなし構成	14,510	2,610
	3つ折れ超ロングアタッチメント 6.1m アーム仕様 3.5m インサート構成	19,890	2,910
	3つ折れ超ロングアタッチメント 6.1m アーム仕様 インサートなし構成	16,380	2,850
	3つ折れ超ロングアタッチメント 8.7m アーム仕様 3.5m インサート構成	19,890	2,910
	3つ折れ超ロングアタッチメント 8.7m アーム仕様 インサートなし構成	16,380	2,850

セバレートブーム仕様

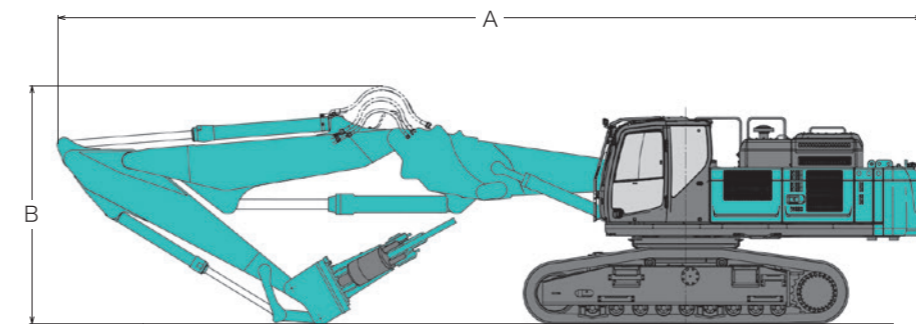

※掲載図はSK550DLCのもので、

機種名	A 全長 (mm)	B アタッチメント高さ (mm)
SK350DLC	13,290	3,670
SK400DLC	13,310	3,690
SK550DLC	14,520	4,000

バックホウ仕様

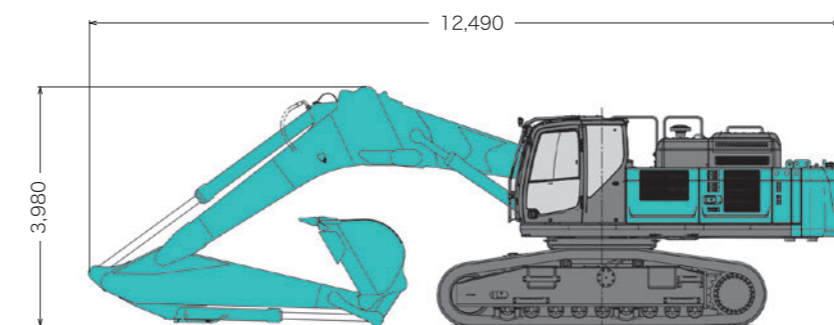

(単位: mm)

※掲載図はSK550DLCのもので、

■分解時の寸法および質量

※質量の [] 内はチルトキャブ仕様のもので。

構成図

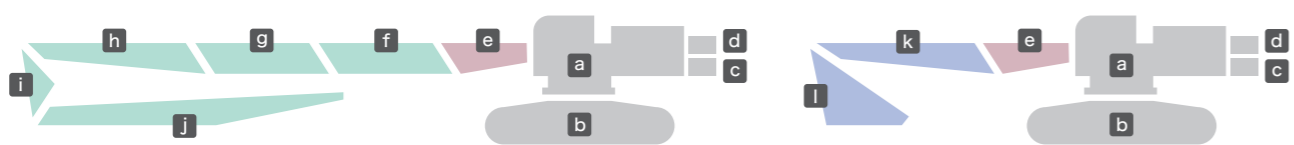

構成	全長(mm)	全高(mm)	全幅(mm)	質量(kg)	
■SK350DLC					
本体(カウンタウエイト付き)+メインブーム	a b c d e	7,340	3,200 [3,220]	3,190	33,100 [34,100]
本体(カウンタウエイトなし)+メインブーム	a b e	7,120	3,200 [3,220]	3,190	23,600 [24,600]
本体(カウンタウエイト付き)+メインブーム+3.5mインサート	a b c d e g	10,770	3,200 [3,220]	3,190	34,700 [35,800]
本体(カウンタウエイトなし)+メインブーム+3.5mインサート	a b e g	10,550	3,200 [3,220]	3,190	25,300 [26,300]
カウンタウエイト	c d	2,980	1,260	1,010	9,460
6.1mアーム仕様超ロングアタッチメント(3.5mインサート付き)+架台	g h i j	9,200	2,200	1,770	7,400
6.1mアーム仕様超ロングアタッチメント(インサートなし)+架台	h i j	6,590	2,200	1,770	5,760
3.5mインサートブーム+架台	g	4,340	1,910	1,770	1,910
セバレートブームアタッチメント(基本ジブシリンダタイプ)+架台	k l	8,850	2,380	1,770	6,190
セバレートブームアタッチメント(大径ジブシリンダタイプ)+架台	k l	8,850	2,380	1,770	6,540
■SK400DLC					
本体(カウンタウエイト付き)+メインブーム	a b c d e	7,340	3,310 [3,330]	2,980	37,300 [38,300]
本体(カウンタウエイトなし)+メインブーム	a b e	7,120	3,310 [3,330]	2,980	27,100 [28,100]
本体(カウンタウエイト付き)+メインブーム+3.5mインサート	a b c d e g	10,740	3,310 [3,330]	2,980	38,900 [39,900]
本体(カウンタウエイト付き)+メインブーム+2.4mインサート	a b c d e g	9,660	3,310 [3,330]	2,980	38,600 [39,700]
本体(カウンタウエイトなし)+メインブーム+3.5mインサート	a b e g	10,520	3,310 [3,330]	2,980	28,800 [29,800]
本体(カウンタウエイトなし)+メインブーム+2.4mインサート	a b e g	9,440	3,310 [3,330]	2,980	28,500 [29,500]
カウンタウエイトケース	c	2,980	1,270	1,010	3,220
カウンタウエイト	d	2,360	1,230	620	6,860
6.1mアーム仕様超ロングアタッチメント(3.5mインサート付き)+架台	g h i j	9,200	2,200	1,770	7,400
6.1mアーム仕様超ロングアタッチメント(インサートなし)+架台	h i j	6,590	2,200	1,770	5,760
3.5mインサートブーム+架台	g	4,340	1,910	1,770	1,910
8.7mアーム仕様超ロングアタッチメント(2.4mインサート付き)+架台	g h i j	10,300	2,200	1,770	8,270
8.7mアーム仕様超ロングアタッチメント(インサートなし)+架台	h i j	9,190	2,200	1,770	6,890
2.4mインサートブーム+架台	g	3,240	1,730	1,770	1,610
セバレートブームアタッチメント(基本ジブシリンダタイプ)+架台	k l	8,850	2,380	1,770	6,190
セバレートブームアタッチメント(大径ジブシリンダタイプ)+架台	k l	8,850	2,380	1,770	6,540
■SK550DLC					
本体(カウンタウエイトなし)	a	6,310	3,500	2,980	34,700 [36,100]
本体(カウンタウエイト付き)+メインブーム	a b c d e	8,180	3,500	2,980	48,600 [50,000]
本体(カウンタウエイトなし)+メインブーム	a b e	7,790	3,500	2,980	37,500 [38,800]
本体(カウンタウエイト付き/クローラなし)+メインブーム+トランスリフト	a c d e	8,540	3,080	2,980	37,800 [39,100]
本体(カウンタウエイトなし/クローラなし)+メインブーム+トランスリフト	a e	8,450	3,080	2,980	26,600 [27,900]
クローラ(左右)	b	5,460	1,310	1,870	15,500
クローラ(1コ)	b	5,460	1,310	890	7,750
カウンタウエイトケース	c	2,980	1,270	980	4,810
カウンタウエイト	d	2,490	1,230	590	6,260
6.1mアーム仕様超ロングアタッチメント(3.5mインサート付き)+架台	g h i j	9,220	2,200	1,770	7,540
6.1mアーム仕様超ロングアタッチメント(インサートなし)+架台	h i j	6,590	2,200	1,770	5,810
8.7mアーム仕様超ロングアタッチメント(3.5mインサート付き)+架台	g h i j	9,220	2,200	1,770	7,980
8.7mアーム仕様超ロングアタッチメント(インサートなし)+架台	h i j	9,190	2,200	1,770	6,310
3.5mインサートブーム+架台	g	4,340	1,910	1,770	1,930
3.5mアダプタブーム+架台	f	4,340	2,160	1,850	2,040
セバレートブームアタッチメント(基本ジブシリンダタイプ)+架台	k l	9,420	2,850	1,850	8,210
セバレートブームアタッチメント(大径ジブシリンダタイプ)+架台	k l	9,420	2,850	1,850	8,490
兼用バックホウアタッチメント+架台	k l	7,760	2,440	1,880	6,420

■荷姿参考図

<p>■本体(カウンタウエイト付き)+メインブーム</p> <p>a b c d e</p>	<p>■本体(カウンタウエイトなし)+メインブーム</p> <p>a b e</p>	<p>■超ロングアタッチメント 6.1mアーム+3.5mインサート</p> <p>g h i j</p>	<p>■超ロングアタッチメント 6.1mアーム</p> <p>h i j</p>
<p>■超ロングアタッチメント 8.7mアーム+3.5mインサート</p> <p>g h i j</p>	<p>■超ロングアタッチメント 8.7mアーム</p> <p>h i j</p>	<p>■超ロングアタッチメント 3.5mインサートブーム</p> <p>g</p>	<p>■超ロングアタッチメント 2.4mインサートブーム</p> <p>g</p>
<p>■超ロングアタッチメント3.5mアダプタブーム</p> <p>f</p>	<p>■セバレートブームアタッチメント</p> <p>k l</p>	<p>■兼用バックホウアタッチメント</p> <p>k l</p>	<p>■カウンタウエイトケース</p> <p>c</p>
<p>■カウンタウエイト</p> <p>d</p>	<p>■クローラ</p> <p>b</p>		

■アタッチメントのブロック構成と共用

※同じ色のアタッチメントブロックは共用できます。

超ロングアタッチメント仕様

SK350DLC 6.1mアーム仕様 e g h i j
6.1mアーム+1.35mインサートブーム+4.8mフロントブーム / 3.5mインサート / 3.6mメインブーム



SK400DLC 6.1mアーム仕様 e g h i j
6.1mアーム+1.35mインサートブーム+4.8mフロントブーム / 3.5mインサート / 3.6mメインブーム



SK400DLC 8.7mアーム仕様 e g h i j
8.7mアーム+1.35mインサートブーム+7.0mフロントブーム / 2.4mインサート / 3.6mメインブーム



SK550DLC 6.1mアーム仕様 e f g h i j
6.1mアーム+1.35mインサートブーム+4.8mフロントブーム / 3.5mインサート / 3.5mアダプタ / 3.95mメインブーム



SK550DLC 8.7mアーム仕様 e f g h i j
8.7mアーム+1.35mインサートブーム+4.8mフロントブーム / 3.5mインサート / 3.5mアダプタ / 3.95mメインブーム



セバレートブーム仕様

SK350DLC e k l
3.3mアーム+4.04mフロントブーム+0.9mメインフロントブーム / 3.6mメインブーム



SK400DLC e k l
3.3mアーム+4.04mフロントブーム+0.9mメインフロントブーム / 3.6mメインブーム



SK550DLC e k l
3.45mアーム+4.5mフロントブーム+0.75mメインフロントブーム / 3.95mメインブーム



■作動範囲

超ロングアタッチメント仕様

※掲載図はSK550DLC超ロングアタッチメント8.7mアーム仕様(3.5mインサート付き)にKR1100TPR-2ニブラーを装着したものです。図中の斜線部より内側はキャブ干渉停止域を示します。

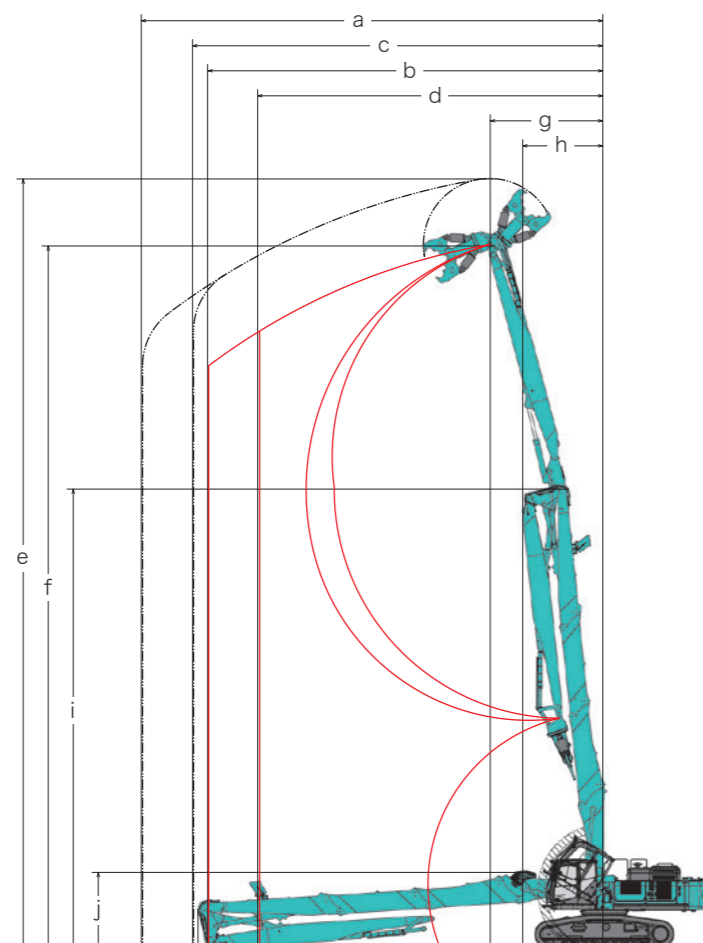

(単位：mm)

機種名	SK350DLC		SK400DLC				SK550DLC			
	アタッチメント仕様		6.1mアーム仕様		8.7mアーム仕様		6.1mアーム仕様		8.7mアーム仕様	
インサートブーム	3.5m	なし	3.5m	なし	2.4m	なし	3.5m	なし	3.5m	なし
a 刃先最大作業半径(縦向き時)	15,120	14,120	15,120	14,120	15,620	14,620	18,090	17,090	18,090	17,090
b 最大作業半径(縦向き時)	12,500	11,500	12,500	11,500	13,000	12,000	15,500	14,500	15,500	14,500
c 刃先最大作業半径(横向き時)	12,620	11,620	12,620	11,620	13,120	14,120	15,090	14,090	16,090	15,090
d 最大作業半径(横向き時)	10,000	9,000	10,000	9,000	10,500	11,500	12,500	11,500	13,500	12,500
e 刃先最大作業高さ	23,610	20,130	23,730	20,250	27,360	24,970	27,580	24,100	30,120	26,640
f 最大作業高さ	20,990	17,510	21,110	17,630	24,740	22,350	24,990	21,510	27,530	24,040
g 同上時半径	3,520	3,150	3,520	3,150	4,240	3,990	3,880	3,520	4,480	4,120
h 前方最小旋回半径	2,820	2,450	2,820	2,450	2,940	2,680	3,200	2,840	3,200	2,840
i 同上時アタッチメント高さ	14,120	10,640	14,230	10,750	15,320	12,940	18,100	14,620	18,100	14,620
j 接地時アタッチメント高さ	2,580	2,620	2,640	2,640	2,650	2,610	2,910	2,850	2,910	2,850

※数値はシュー突起を含みません。
※刃先の各数値はコベルコ製の先端アタッチメントを装着した場合の値です。

セパレートブーム仕様

※掲載図はSK550DLCセパレートブーム仕様にKR1500TPR-50ニブラーを装着したものです。図中の斜線部より内側はキャブ干渉停止域を示します。

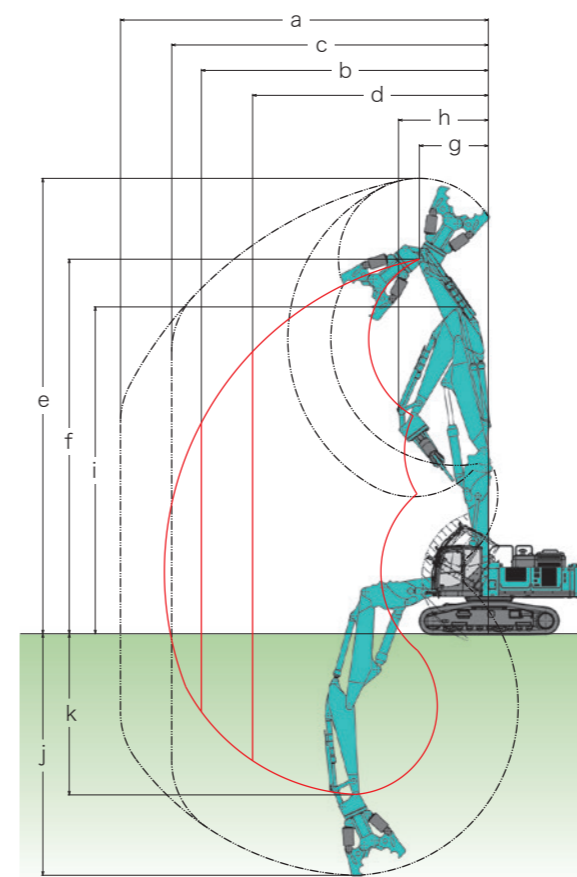

(単位：mm)

機種名	SK350DLC	SK400DLC	SK550DLC
先端アタッチメント	KR1350TPR-40	KR1350TPR-40	KR1500TPR-50
a 刃先最大作業半径(縦向き時)	13,060	13,060	14,360
b 最大作業半径(縦向き時)	10,200	10,200	11,200
c 刃先最大作業半径(横向き時)	11,260	11,260	12,360
d 最大作業半径(横向き時)	8,400	8,400	9,200
e 刃先最大作業高さ	16,420	16,530	17,780
f 最大作業高さ	13,560	13,680	14,620
g 同上時半径	2,460	2,460	2,690
h 前方最小旋回半径	3,470	3,470	3,550
i 同上時アタッチメント高さ	11,630	11,740	12,760
j 刃先最大作業深さ	9,180	9,070	9,420
k 最大作業深さ	6,320	6,210	6,270

※数値はシュー突起を含みません。
※基本シリンダ仕様と大径シリンダ仕様とも同値です。
※刃先の各数値はコベルコ製の先端アタッチメントを装着した場合の値です。

バックホウ仕様

※掲載図はSK550DLCバックホウ仕様のもので、図中の斜線部より内側はキャブ干渉停止域を示します。

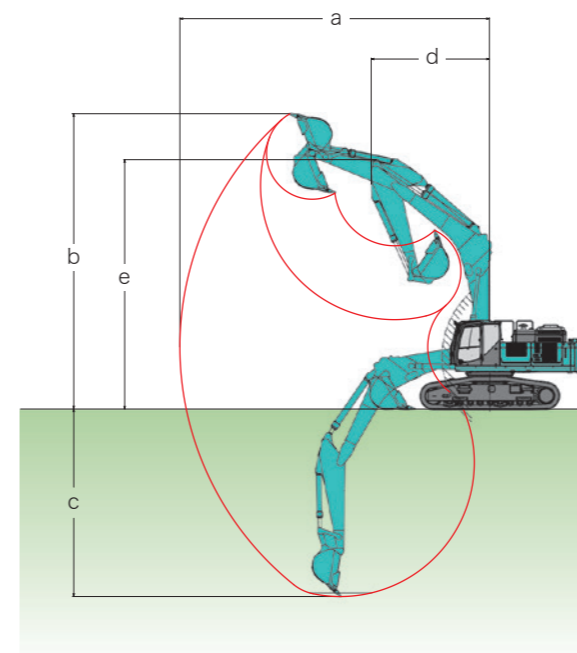

(単位：mm)

機種名	SK550DLC
バケット容量	1.9m ³
a 最大掘削半径	12,080
b 最大掘削高さ	11,520
c 最大掘削深さ	7,320
d 前方最小旋回半径	4,620
e 同上時アタッチメント高さ	9,730

※数値はシュー突起を含みません。