

## SK165SR

### 林業専用ベースマシンF仕様

現場ニーズに応えるハイパフォーマンスを実現！  
新しい林業向けSK165SR、いよいよ誕生！

13トンクラス同等の優れた狭所作業性と、20トンクラス同等のパワフルな走行力をお合わせ持つSK165SRが、より現場で頼りになる林業専用ベースマシンとして生まれ変わりました。各種林業アタッチメントとのマッチング性のよさ、高負荷作業の効率アップなど、新たな魅力をご確認いただきたい16トンクラスの新型F仕様。いよいよ登場！

#### パワーアップ林業専用制御システム

出力アップした新型エンジン搭載に加え、F仕様専用のパワー制御システムを搭載。旋回力、走行力、登坂力、高性能林業アタッチメントの駆動力など、現場で求められるパフォーマンスを最大限引き出し、あらゆる作業を効率化。

●作業&走行パフォーマンス

**約20%UP** (従来機比)

●エンジン定格出力

**73.9kW** ← 69.2kW (従来機)

#### エンジン冷却システム『iNDR』

独自の構造がエンジンを過熱させずオーバーヒートを防止。冷却機器の日常清掃も必要なく、フィルタの清掃だけでOK。超低騒音運転も実現。



#### 専用トラックフレーム

迅速かつスムーズに林内移動ができる専用のロウカーボディとトラックフレームを開発。13トンクラス同等の車幅を維持しながらクラストップレベルの最低地上高を実現。専用トラックフレームはクローラ全長が長く下部ローラも1個多い構造で、13トンクラスに比べて約43%も安定性を向上。

●最低地上高

**600mm** (SK135SR比+160mm)

●安定度

**+約43%** (SK135SR比)

#### 1クラス上の走行機器

20トンクラス用走行機器の採用により、パワフルな走行けん引力を発揮。坂路でも悪路でも安定感のある走行が可能。

●クラス最大の走行けん引力

**+約40%** (SK135SR比、走行1速時)



**低燃費のコベルコ!**  
低炭素社会の実現へ

※写真はイメージです。実際の仕様とは一部異なります。

## ■外形寸法図 (単位: mm)

※図は松本システムエンジニアリングMSE-45FGZXフェラーパンチャザウルス、キャブ天井ガード装着時。  
\*印はシュー突起を含みません。

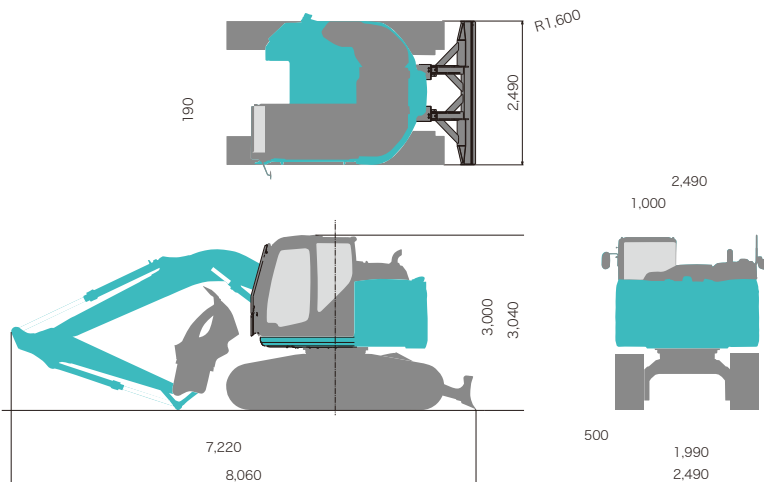

## ■作動範囲図 (単位: mm)

※図は松本システムエンジニアリングMSE-45FGZXフェラーパンチャザウルス、キャブ天井ガード装着時。  
\*印はシュー突起を含みません。

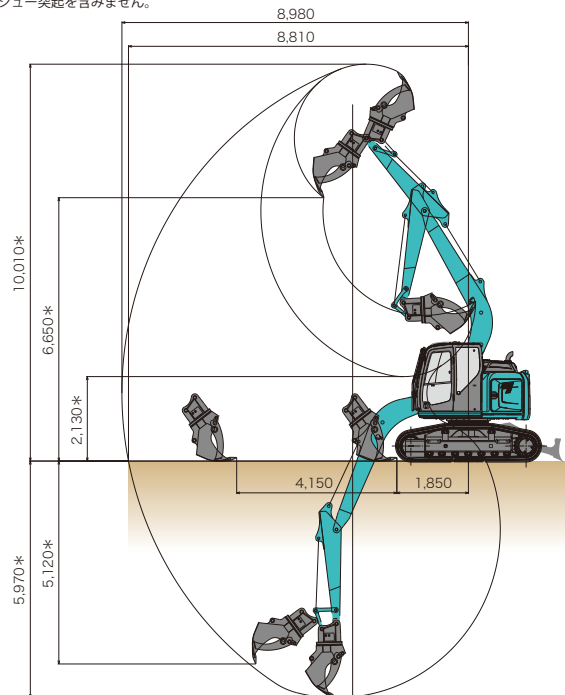

## ■主な仕様

機種名		SK165SR	
本体型式		SK165SR-5F	
車名及び型式		コベルコ YDR-LH03/YY08	
性能	標準バケット容量(山積)	m <sup>3</sup>	0.5
	回転速度	min <sup>-1</sup> {rpm}	11.0{11.0}
	走行速度(1速/2速)	km/h	2.4 / 4.7
	登坂能力	%(度)	70(35)
	最大掘削力	バケット	kN{kgf}
アーム		kN{kgf}	64.4{6,560}
質量	運転質量(ドーザ付)	kg	16,900(17,800)
	接地圧(ドーザ付)	kPa{kgf/cm <sup>2</sup> }	51.0{0.52} (53.0{0.54})

型式		いすゞ 4JJ1XDRA	
エンジン	種類	インタークーラーポ付直接噴射式ディーゼル	
	定格出力	kW/min <sup>-1</sup> {PS/rpm}	73.9/2,000{100.5/2,000}
	燃料タンク容量	ℓ	190
	尿素有水	ℓ	34
油圧装置	油圧ポンプ	形式	可変容量アキシャルピストン 2 + ギヤ 1
		設定圧 MPa{kgf/cm <sup>2</sup> }	34.3{350}
	旋回モータ形式	アキシャルピストンモータ(1個)	
	走行モータ形式	可変容量アキシャルピストンモータ(2個)	
油圧作動油	ℓ	全量168(タンク内油量 79.3)	

単位は国際単位系のSI単位表示で{ }内は従来表示です。  
質量は標準シュー(500mm 等高シュー)装着時の値で先端アタッチメントは含みません。

## ■専用油圧配管と主な適合アタッチメント

- ハーベスタ & プロセッサ配管 / ハーベスタ [南星機械(NPH-48)、イワフジ工業(GPi-40TC)、PONSSSE(H6)、KESLA(25RHS II、25SH)、KETO(150)、KONRAD(WH50) ほか] プロセッサ [イワフジ工業(GP-35A、GP-35V、GP-45V)、南星機械(CM-40Z) ほか]
- N&B配管 / 木材グラブ [イワフジ工業(GS-90LJV)、南星機械(A45ML-1、A45PL-1) ほか] フェラーパンチャザウルス [松本システムエンジニアリング(MSE-45FGZX) ほか]
- 回転N&B配管 / 木材グラブ [イワフジ工業(GS-90LJ)、南星機械(A45L-1) ほか]

## ■主な標準装備品

- 消火器 ●キャブ2面ガード(前面上下) ●強化型上部本体アングカパー ●強化型ロワアングカパー ●後方確認カメラ ●枯葉侵入防止メッシュカパー ●追加ウエイト(+580kg) ほか

## ■主なオプション装備品

- 上部本体右前ガード ●マフラーテールパイプカパー ●キャブ前工具箱 ●アーム配管ガード ●ブーム配管ガード ●600mm等高シュー ●700mm等高シュー ●600mmシングルグロウサシュー ●700mmシングルグロウサシュー ●キャブ2ライト ●サスペンション付シート ●エアサスペンションシート ●枯葉・積雪ガード ●キャブ天井ガード ●マルチコントロール ●1WAYコール ●走行アラーム ●増設トラックガイド(片側3個) ほか

- 運転席から離れる場合はアタッチメントを接地させるなどの適切な措置を施してください(掲載写真はカタログ用にポーズをつけて撮影したものです)。
- 製品写真にはオプション装備品およびカスタム装備が含まれている場合があります。
- 本カタログで使用される標準「KOBELCO」は、株式会社神戸製鋼所の登録商標です。また、当社商品名、サービス名およびロゴマークは、コベルコ建機株式会社の商標または登録商標です。その他の会社名やロゴマーク、商品名、サービス名は、各社の商標、登録商標もしくは商号です。
- 本カタログに掲載されている林業機械の運転には、木材抜出機械等に係る「労働安全衛生規則」(平成26年12月1日施行)に定める特別安全教育の受講が必要です。また、掘削用バケット等を装着して運転する場合には「車両系建設機械運転技能講習」の修了証が必要です。詳しくは最寄りの営業所かコベルコ教室所へお問い合わせください。

