

スプリングロックピン (抜け止めピン) の点検

ブーム等の連結ピンの抜け止めに使用するピンは、経年使用により、ばね力が低下する場合があります。低下したまま使用すると、抜け止めピンが落下するおそれがあります。

点検方法をお知らせしますので、機械組立時には注意してご確認をお願いします。

▼スプリングロックピン

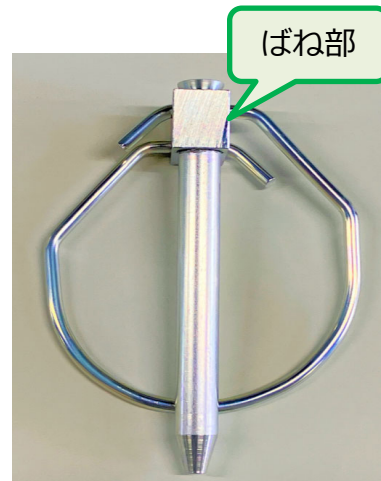
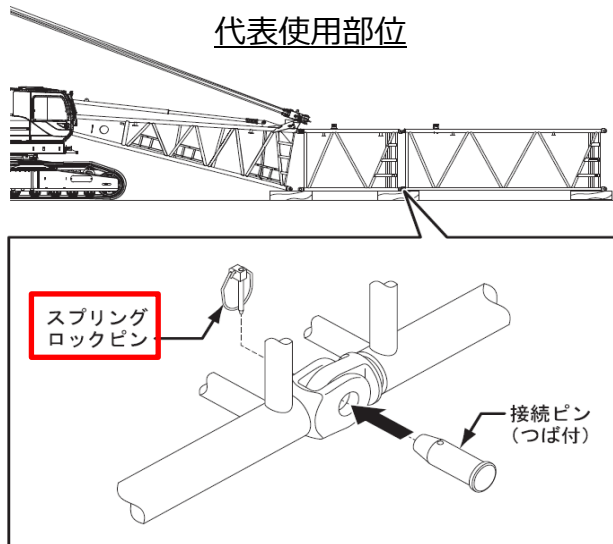

スプリングロックピン

▼点検方法

輪の部分を手で持ち上げます。



隙間なく密着しますか？



～交換基準～



ばね力が低下すると、密着せずに隙間ができる場合があります。

隙間がある場合はロック機能が働かないので、交換をお願いします。

ご不明な点がございましたら、弊社指定サービス工場までご用命ください。