

改善箇所説明図

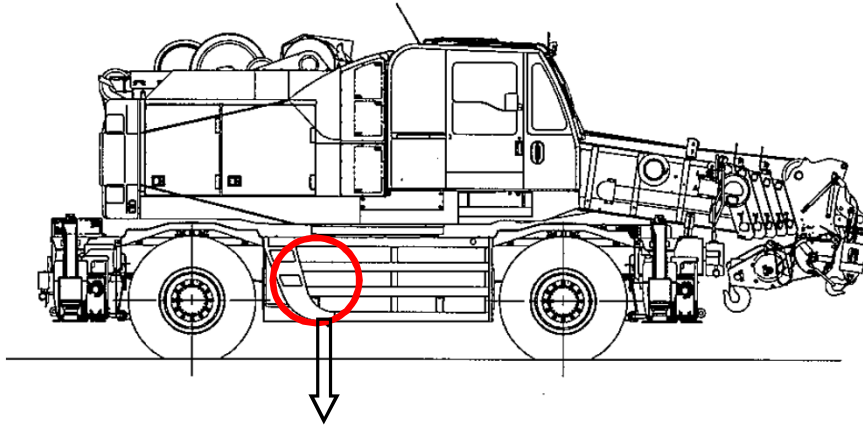

不具合発生箇所



動力伝達装置の後車輪用の油圧配管において、製造時のバラツキにより配管継ぎ手の強度が不足しているものがある。そのため、そのまま使用を続けると、振動等により当該継ぎ手に亀裂が発生し、発生した亀裂から作動油が徐々に漏れるおそれがある。

改善の内容

全車両、配管継ぎ手および配管を対策品に交換する。

