

## 改善箇所説明図

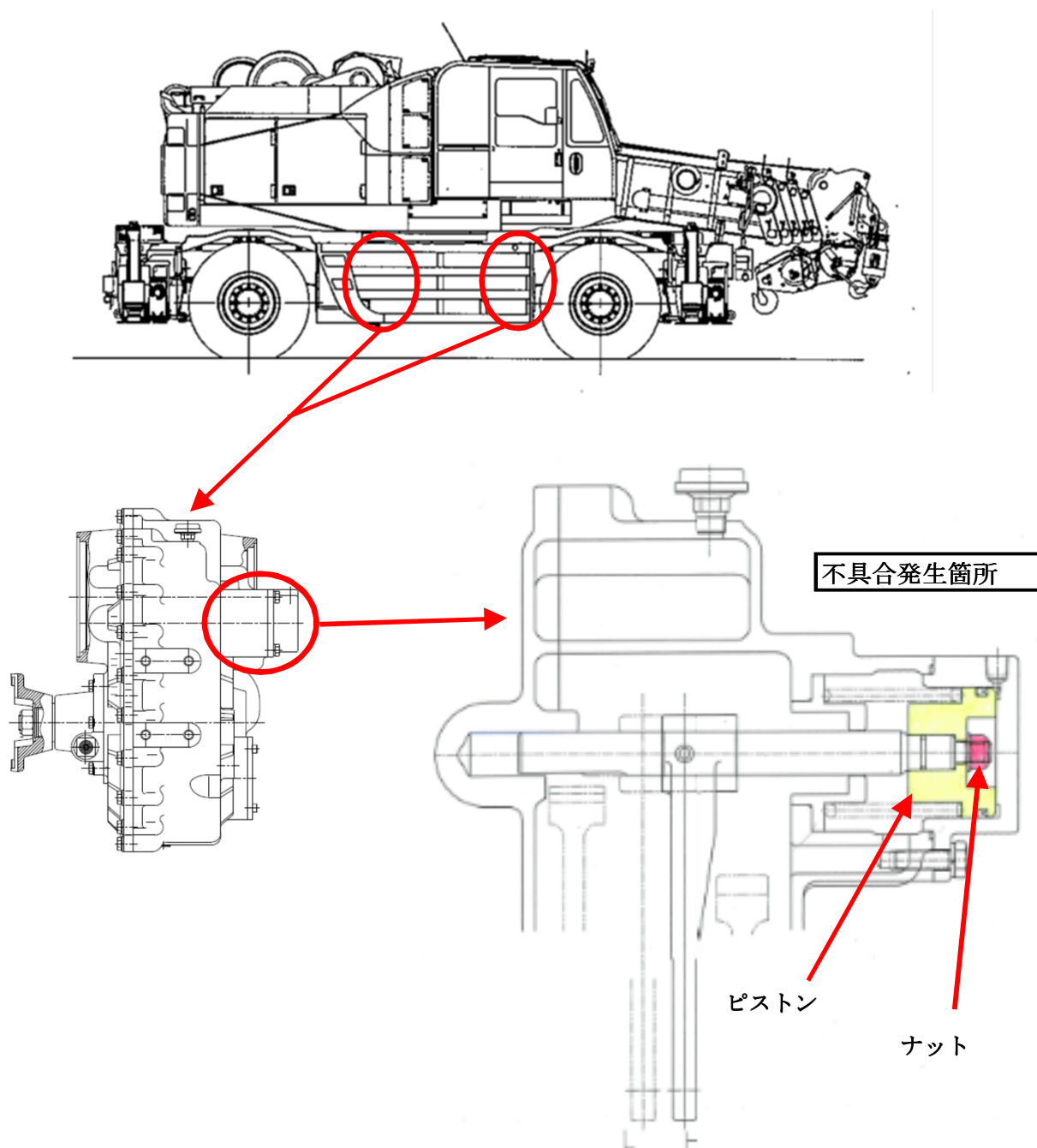

動力伝達装置の副変速機において、高低速切換をおこなうピストンを固定するナットの締付けが不適切なため、ナットが緩んで外れ、切換ができなくなるおそれがある。  
なお、ナットが外れても高速か低速で走行することができる。

### 改善の内容

全車両、ナットを規定トルクで締め直しを行う。