

改善箇所説明図

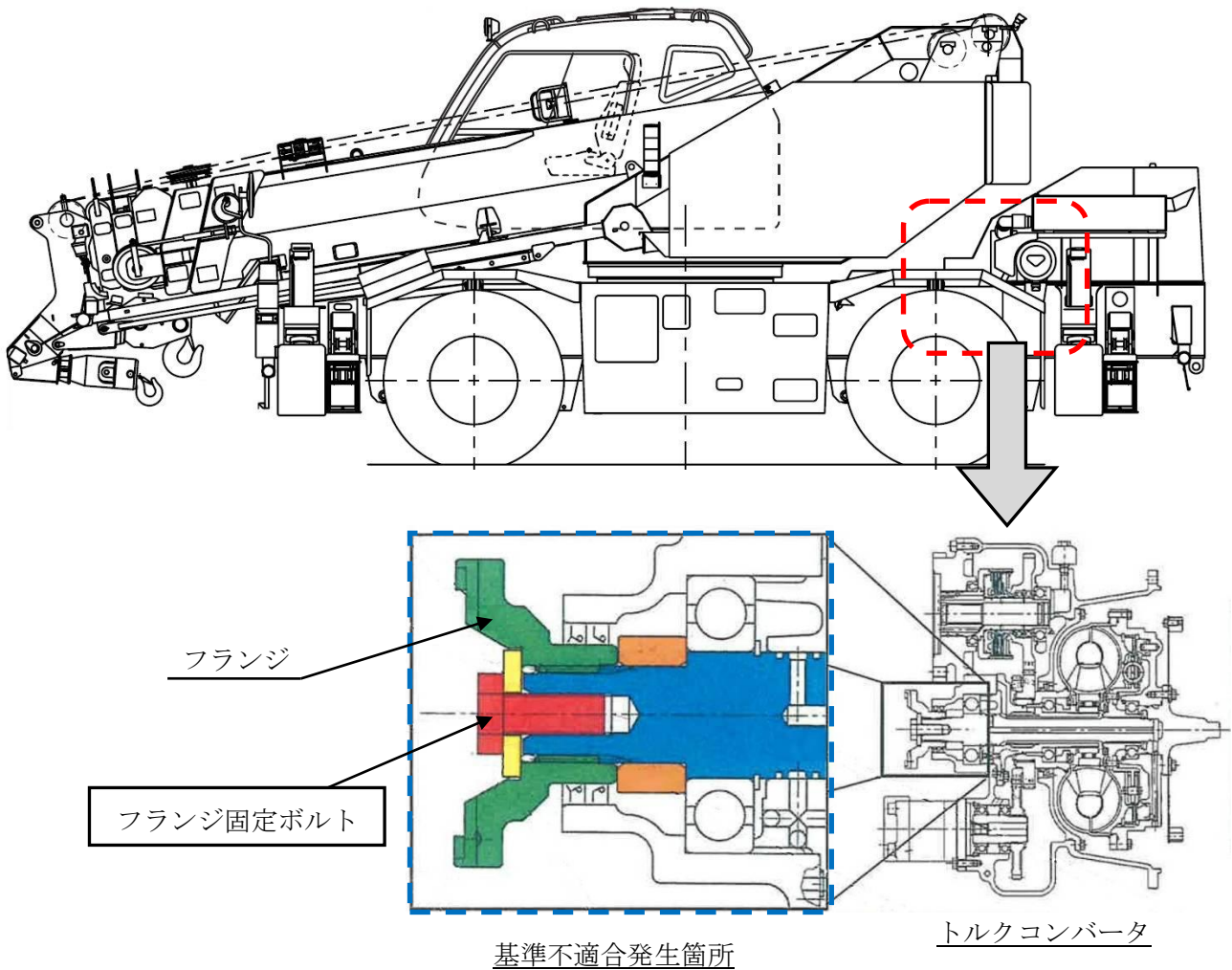

ホイールクレーンの動力伝達装置において、トルクコンバータのスプライン部の設計評価が不適切なため、長期間の走行によりスペーサ及びフランジの合わせ面が摩耗し、フランジ固定ボルトの軸力が低下して緩むことがある。そのため、そのままの状態で使用を続けると、当該ボルトが脱落して、最悪の場合、フランジが外れ、動力伝達することができなくなり走行不能となるおそれがある。

改善内容

全車両、ネジロック剤の塗布量を増やしたボルトに交換する。

注： は交換部品を示す。

識別：フランジ固定ボルトの頭部に白色ペイントを行う。