

改善箇所説明図

不具合発生箇所

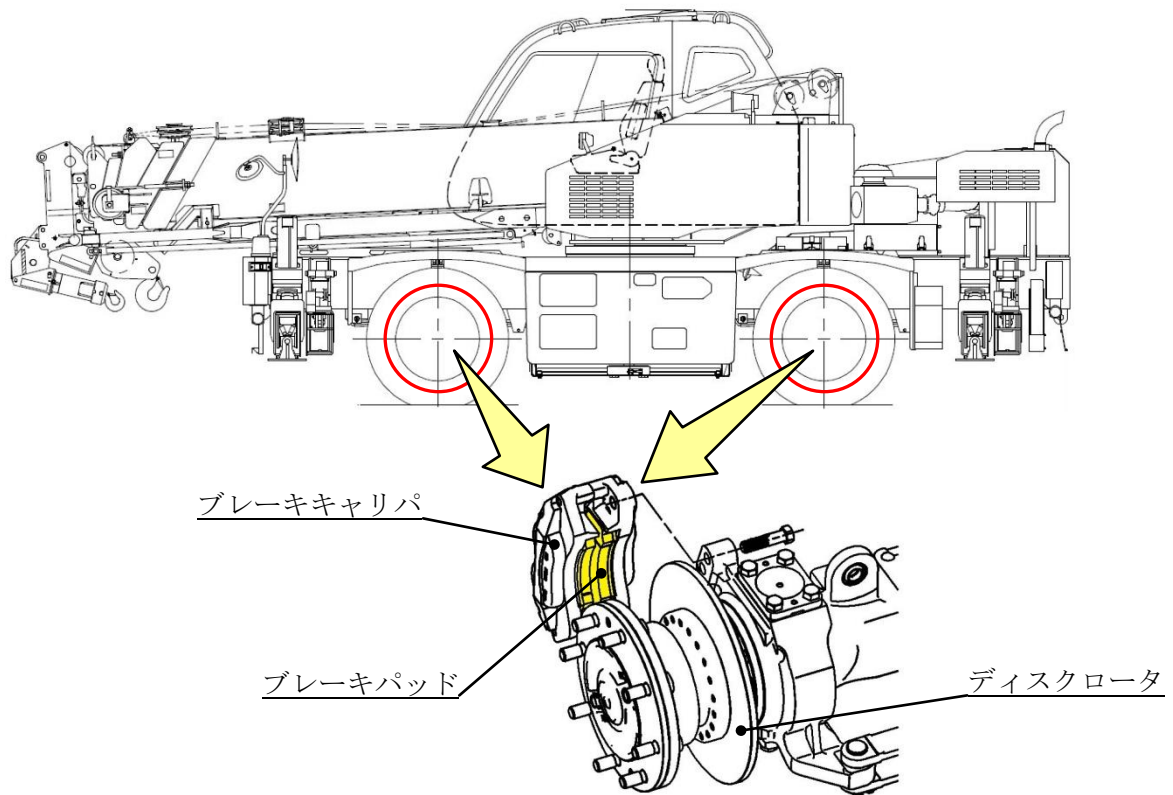

ホイール・クレーンの制動装置において、ブレーキキャリパのピストンとブレーキパッドの重心点がずれているため、制動時にブレーキパッドとディスクロータの接触面が均一に接触しない。そのため、ブレーキパッドおよびディスクロータが振動して音を発するおそれがある。

改善内容

全車両、形状を変更したブレーキパッドに交換する。

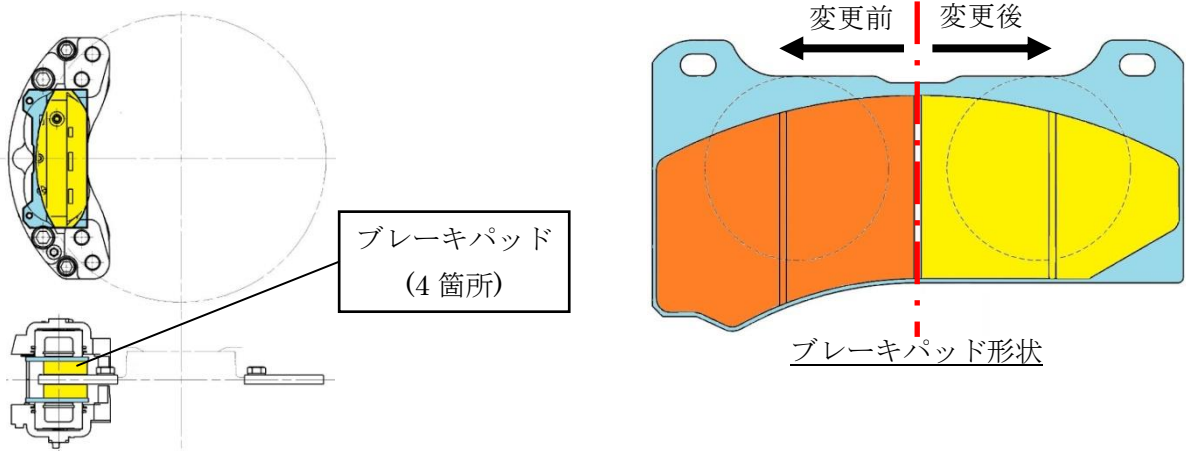

注： は交換部品を示す。

識別：ブレーキパッドの形状で確認が可能のため、特別に識別は行わない。